

**SANTANA JUNIOR 4WD**

**MRC**  
MODEL RACING CAR

NOTICE DE MONTAGE

**SANTANA** **SANTANA**  
**JUNIOR** **2WD**

VOITURE TOUT TERRAIN A L'ECHELLE 1/10

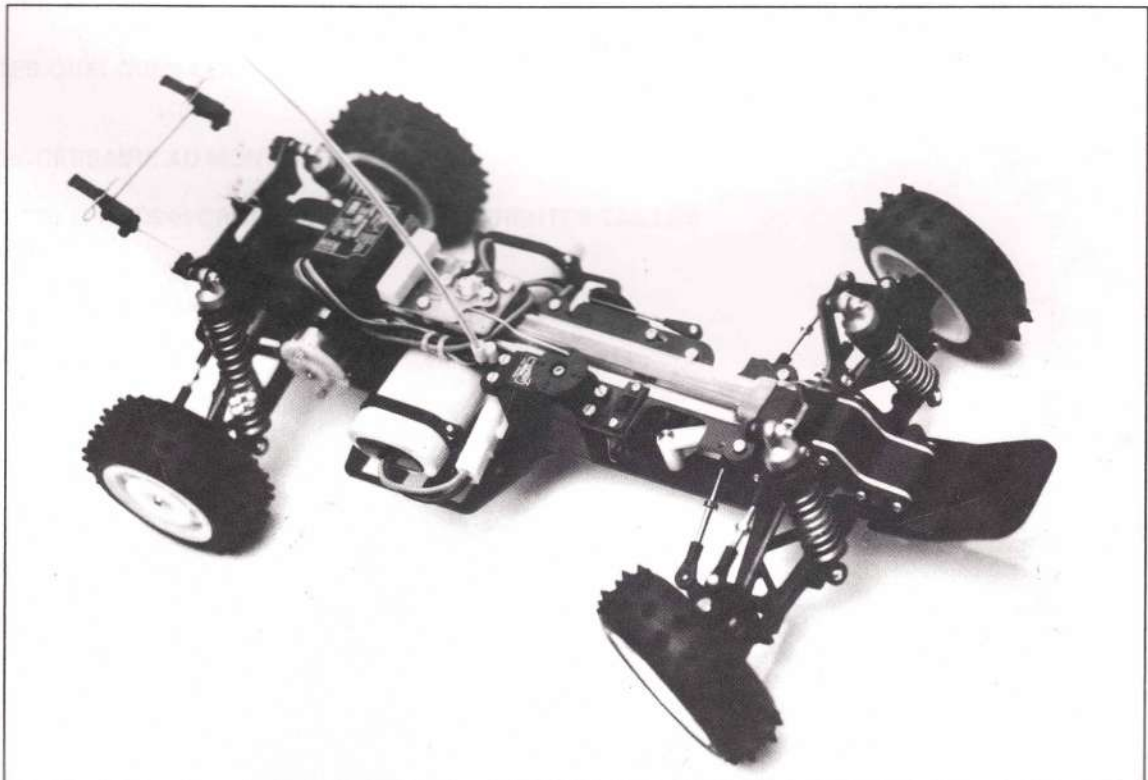

UN PRODUIT MODEL RACING CAR

MADE IN FRANCE

REPUBLIC OF THE UNITED STATES

OF AMERICA

BY JOHN ADAMS

# SANTANA JUNIOR 4WD

## INSTRUCTIONS DE MONTAGE

VOUS VENEZ D'ACQUERIR UNE VOITURE TOUT TERRAIN **SANTANA JUNIOR** QUATRES ROUES MOTRICES FABRIQUEE PAR **M.R.C.** NOUS VOUS FELICITONS DE VOTRE ACHAT ET NOUS VOUS REMERCIONS DE LA CONFIANCE QUE VOUS AVEZ ACCORDE A NOTRE PRODUIT.

LES CARACTERISTIQUES TECHNIQUES DU **SANTANA JUNIOR** SONT LES SUIVANTES:

- MODELE EVOLUTIF EN QUATRE ROUES MOTRICES DE COMPETITION
- DIFFERENTIEL A PIGNONS
- SUSPENSION AVANT ET ARRIERE TRIANGULEE A GRAND DEBATTEMENT
- CHASSIS POUR BATTERIES 2X3 OU EN LONG
- AMORTISSEURS HYDRAULIQUES A VOLUME CONSTANT
- PIGNONERIE PETIT MODULE
- CARTER DE PIGNON ETANCHE

- CETTE NOTICE A ETE SPECIALEMENT ETUDIEE POUR VOUS FACILITER LE MONTAGE, NOUS VOUS PRECONISONS DE LA SUIVRE DANS SON INTEGRALITE.

- LE MONTAGE EST DECOMPOSE EN PLUSIEURS PHASES REPEREES PAR UNE LETTRE ( A-B-C-D....), A CHACUNE CORRESPOND UN SACHET DE PIECES IDENTIFIABLE PAR UNE LETTRE. CHAQUE SACHET EST POURVU DE LA VISSERIE NECESSAIRE AU MONTAGE DES DIFFERENTS ELEMENTS .

- IL EST IMPERATIF D'OUVRIER CES SACHETS QU'AU FUR ET A MESURE DU MONTAGE.

- AU DEBUT D'UNE PHASE, VOUS TROUVEREZ LA LISTE COMPLETE DES PIECES ET VIS NECESSAIRES AVEC LEURS REFERENCES.

- VOUS TROUVEREZ EGALEMENT A LA FIN DE LA NOTICE LE DESSIN ET LA REFERENCE DE CHACUNE DES PIECES VOUS PERMETTANT DE LES IDENTIFIER FACILEMENT.

- CERTAINES PIECES SE TROUVENT SOUS BLISTER, ELLES VOUS SERONT INDIQUEES AU FUR ET A MESURE DU MONTAGE.

EN SUIVANT CES QUELQUES CONSEILS, VOUS NE DEVRIEZ PAS RENCONTRER DE DIFFICULTE.

OUTILLAGE NECESSAIRE AU MONTAGE DE CE KIT:

- TOURNEVIS : PLATS et CRUCIFORMES DE DIFFERENTES TAILLES
- CLE DE 5,5 mm ET 7 mm
- CLE BTR DE 2,5 mm
- CUTTER
- PETITES PINCES
- CISEAUX
- COLLE CYANOACRYLATE

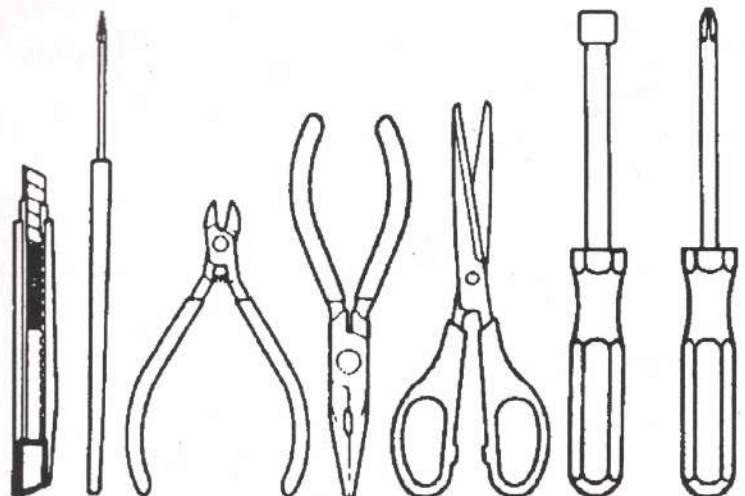

MATERIEL NON FOURNI DANS LE KIT:

- RADIO 2 VOIES ( NOUS VOUS PRECONISONS LES RADIOS DE LA GAMME HITEC CHALLENGER DISTRIBUEES PAR M.R.C. DANS LES MODELES 250, 260 OU 3PDX )
- PACK D'ACCUS (VOTRE CHOIX S'ORIENTERA VERS LA GAMME DES ACCUS PARMA OU SANYO )
- PEINTURE POUR LA CARROSSERIE ( NOUS VOUS RECOMMANDONS LA PEINTURE SPECIALE LEXAN HOBBYNOX )

# SANTANA JUNIOR 4WD

VOUS POUVEZ MAINTENANT COMMENCER LE MONTAGE DE VOTRE SANTANA

## PHASE A ET A : MONTAGE DES DIFFERENTIELS

OUVRIER LES SACHETS A ET A PUIS VERIFIER LEUR CONTENU.VOUS TROUVEREZ LES PIECES REF 45047 ET 45040 SUR LE BLISTER VERT. LES ROULEMENTS REF 45041 SE TROUVENT SUR LE BLISTER ROUGE.

NBR	DESIGNATION	REF	NBR	DESIGNATION	REF
1	AXE LONG DE DIFFERENTIEL	45040	3	VIS TF 2X14	90252
1	PIGNON DE DIFFERENTIEL	45259A	1	VIS CHC 2X5	90250
OU 1	PIGNON DE DIFFERENTIEL	45043A			
2	PLANETAIRE	45042			
3	SATELLITE	45046			
3	AXE DE SATELLITE	45045			
1	PIGNON DE COURROIE	45044			
1	FLASQUE DE DIFFERENTIEL	45044B			
1	AXE COURT DE DIFFERENTIEL	45047			
2	ROULEMENT 8X14X4	45041			

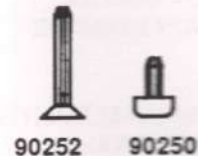

1) POUR UN FONCTIONNEMENT OPTIMAL DE VOTRE DIFFERENTIEL, UN EBAVURAGE SOIGNEUX A L'AIDE D'UN CUTTER DE TOUTES LES PIECES QUI LE COMPOSENT EST IMPERATIF. MONTER VOTRE DIFFERENTIEL DE FACON PROVISoire EN VOUS REFERANT AU DESSIN 1. VERIFIER QU'IL NE SUBSISTE AUCUN POINT DUR ET QUE LE SATELLITE (45042) TOURNE LIBREMENT DANS LE PIGNON DE DIFFERENTIEL (45259).

LE MONTAGE D'UNE OU DEUX RONDELLES DE CALAGE ENTRE LE ROULEMENT 8X14X4 (45041) ET LE PIGNON DE DIFFERENTIEL (45259) EST CONSEILLE AFIN D'OBTENIR UN JEU LATERAL CORRECT LORS DU MONTAGE DU DIFFERENTIEL DANS LA CELLULE ARRIERE. VOUS TROUVEREZ CES RONDELLES DANS LE SACHET A.

2) MONTER MAINTENANT VOTRE DIFFERENTIEL EN LE REMPLISSANT DE GRAISSE, NOUS VOUS CONSEILLONS DE METTRE DE LA COLLE FREIN-FILET SUR LA VIS REF 90250 .

ATTENTION: LES PIGNONS DE DIFFERENTIEL NE SONT PAS A 120 DEGRES. LES PIECES REF 45259 ET 45044 DOIVENT ETRE ORIENTEES CORRECTEMENT POUR PERMETTRE LA FERMETURE DU DIFFERENTIEL.

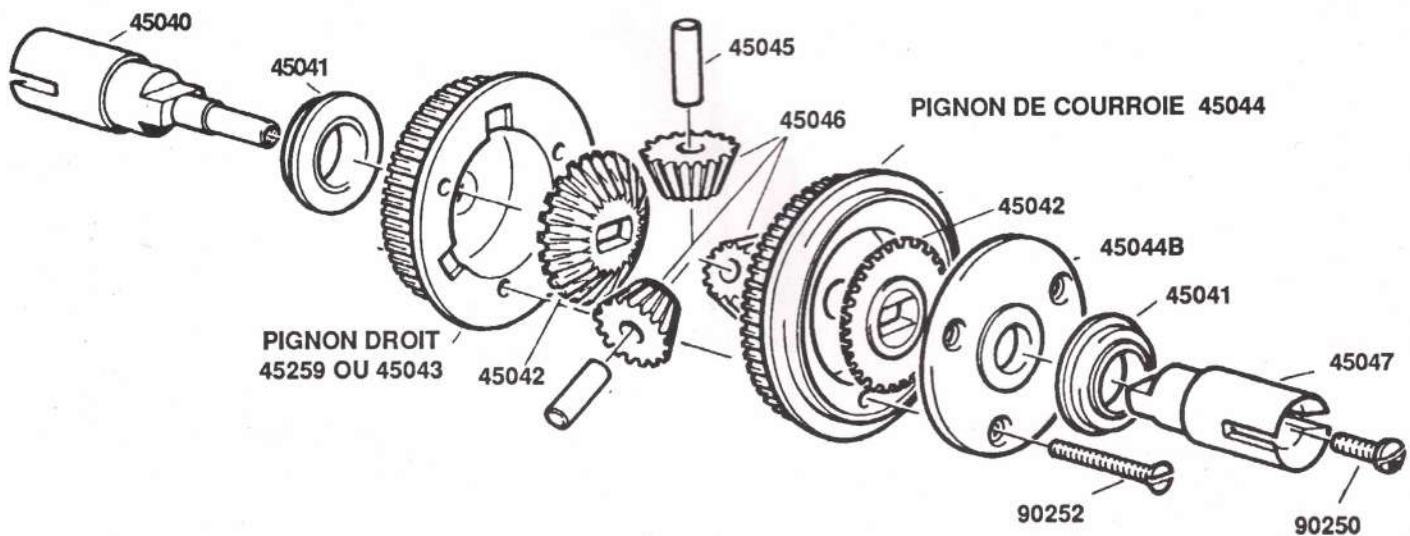

SCHEMA 1

# SANTANA JUNIOR 4WD

## PHASE B : MONTAGE DE LA TRANSMISSION ARRIERE

OUVRIER LE SACHET B ET VERIFIER SON CONTENU. VOUS TROUVEREZ LES PIECES REF 45177 ET 45178 SUR LE BLISTER BLEU, LES PIECES REF 45086S SUR LE BLISTER ROUGE ET LES PIECES REF 45122 SUR LE BLISTER VERT.

NBR	DESIGNATION	REF
1	DEMI CELLULE DROITE	45177
1	DEMI CELLULE GAUCHE	45178
1	PLATINE SUPPORT MOTEUR	45258
1	AXE INTERMEDIAIRE	45086S
1	PIGNON INTERMEDIAIRE	45252
1	POULIE	45251
1	SUPPORT COURONNE	45255
1	BAGUE SUPPORT COURONNE	45265
3	ROULEMENT 5X10X4	45122
1	COURONNE 75 DENTS	45253
2	SUPPORT CHASSIS	45051
1	GOUPILLE 2X5,8	45256
2	GOUPILLE 2X9,8	45092
1	COURROIE	45151

NBR	DESIGNATION	REF
4	VIS TC N° 4X19	90727
2	VIS TF N° 4X19	90728
1	VIS TC N° 4X9,5	90720
1	CIRCLIPS DIAMETRE 5	90205
2	VIS TF N°4X9.5	90721

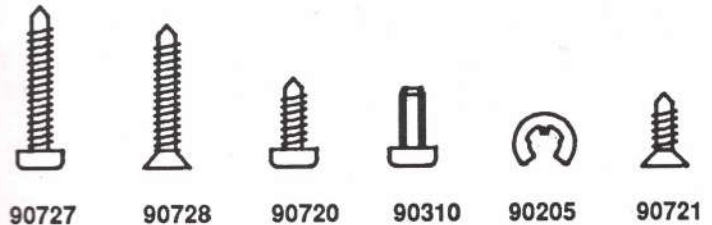

VOUS POUVEZ MAINTENANT CONTINUER LE MONTAGE DE VOTRE SANTANA

1) PRENDRE L'AXE INTERMEDIAIRE (45086S) AINSI QUE LES ROULEMENTS (45122) QUI SE TROUVENT SUR L'UN DES BLISTERS.

MONTER SUR CET AXE, DANS L'ORDRE DU SCHEMA 2 LES PIECES SUIVANTES: UN ROULEMENT (45122), LA POULIE (45251) DANS LAQUELLE VOUS AUREZ AU PREALABLE MIS EN PLACE UN ROULEMENT (45122), PUIS PLACER UNE GOUPILLE (45092) SUR L'AXE (45086S) AVANT DE METTRE EN PLACE LE PIGNON INTERMEDIAIRE (45252).

ATTENTION: IL EST IMPERATIF QUE LA GOUPILLE (45092) PENETRE ENTIEREMENT DANS LA FENTE DU PIGNON INTERMEDIAIRE.

POUR UNE BONNE UTILISATION, APRES AVOIR VERIFIE LE BON MONTAGE DE L'ENSEMBLE, IL EST CONSEILLE DE METTRE UNE PETITE GOUTTE DE COLLE CYANOACRYLATE SUR LA GOUPILLE (45092), LE PIGNON INTERMEDIAIRE (45252) ET L'AXE INTERMEDIAIRE (45086S). IL NE VOUS RESTE PLUS QU'A ENFILER SUR L'AXE INTERMEDIAIRE UN ROULEMENT (45122).

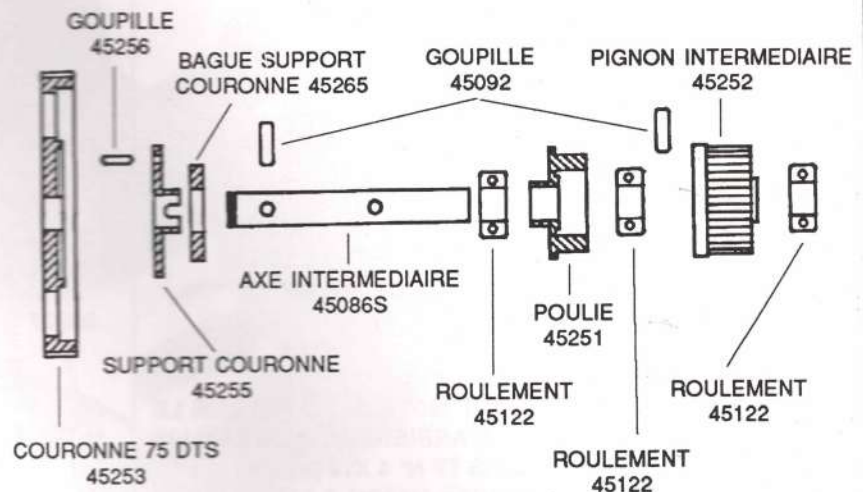

SCHEMA 2

PHOTO 3

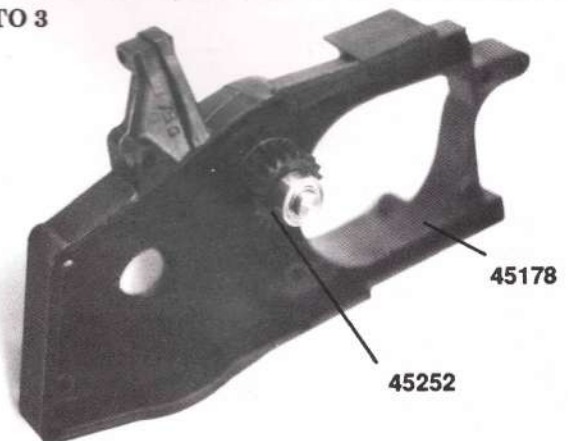

2) PRENDRE LA DEMI CELLULE GAUCHE (45178) QUI SE TROUVE SUR L'UN DES COUVERCLES DE LA BOITE PUIS PLACER L'AXE INTERMEDIAIRE PRECEDEMENT ASSEMBLE CONFORMEMENT A LA PHOTO 3. LA POULIE DOIT SE TROUVER A L'INTERIEUR DE LA BOITE, LE PIGNON (45252) EST ORIENTE VERS L'EXTERIEUR DE LA BOITE (PHOTO 3).

# SANTANA JUNIOR 4WD

3) PLACER VOTRE DIFFERENTIEL DEJA MONTE DANS LA DEMI CELLULE GAUCHE DE FACON A CE QUE LE PIGNON DE DIFFERENTIEL SOIT EN FACE DU PIGNON INTERMEDIAIRE COMME INDIQUE SUR LA PHOTO 4.  
VERIFIER QUE LE DIFFERENTIEL ET L'AXE INTERMEDIAIRE TOURNENT LIBREMENT PUIS METTRE EN PLACE LA COUR-ROIE CENTRALE REF 45151.

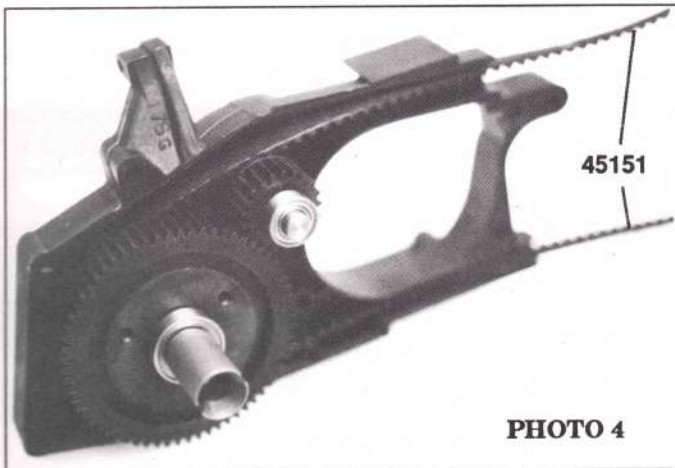

4) PRENDRE LA DEMI CELLULE DROITE (45177) QUI SE TROUVE SUR L'UN DES COUVERCLE DE LA BOITE PUIS FERMER LA CELLULE ARRIERE A L'AIDE D'UNE VIS TF N°4X19 (90728) ET D'UNE VIS TC N°4X19 (90727) CONFORMEMENT A LA PHOTO 5.

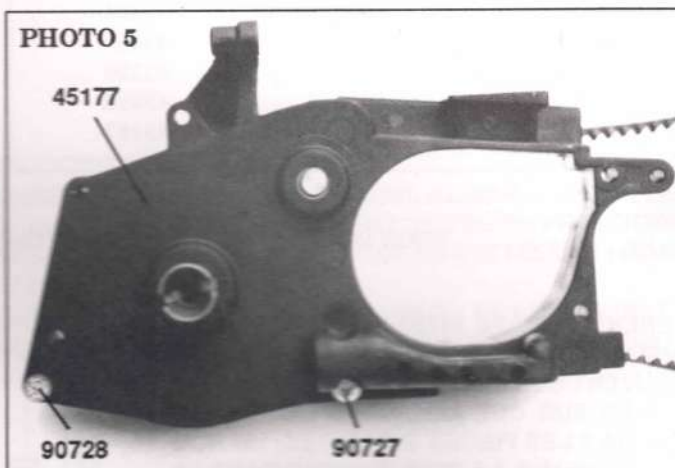

5) FIXER LA PLATINE SUPPORT MOTEUR (45258) SUR LE COTE GAUCHE DE LA CELLULE ARRIERE A L'AIDE DE 2 VIS TC N°4X19 (90727) ET D'UNE VIS TF N° 4 X19 (90728).  
FIXER EGALEMENT LES 2 PIECES (45051) A L'AIDE D'UNE VIS TC N°4X19 (90727) COTE GAUCHE ET D'UNE VIS TC N°4X9,5 (90720) COTE DROIT (PHOTO 6).

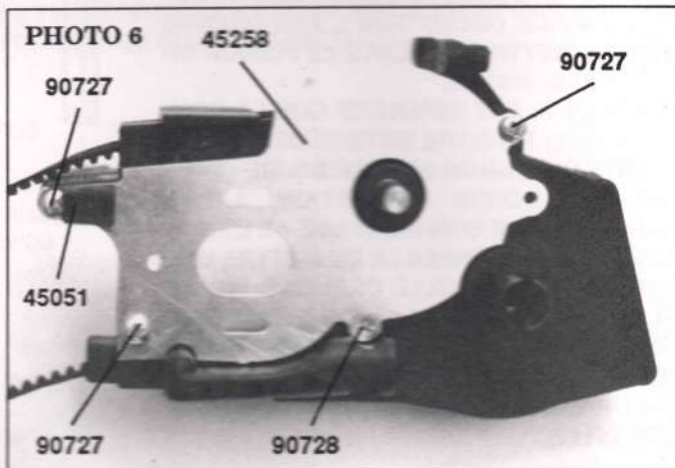

6) EMMANCHER LA GOUPILLE (45256) DANS LE SUPPORT DE COURONNE (45255) A L'AIDE D'UN PETIT MARTEAU PUIS METTRE LE SUPPORT DE COURONNE SUR L'AXE INTERMEDIAIRE SANS OUBLIER LA GOUPILLE D'ENTRAINEMENT (45092) ET LA BAGUE PLASTIQUE (45265). ELLE PRENDRA PLACE SUR LE SUPPORT COURONNE (45255) AFIN QUE LA GOUPILLE (45092) NE PUISSE SORTIR DE SON EMPLACEMENT. METTRE ENSUITE EN PLACE LA COURONNE (45253) QUI SERA FIXEE A L'AIDE DU CIRCLIPS DIAMETRE 5 (90205) (PHOTO 7).

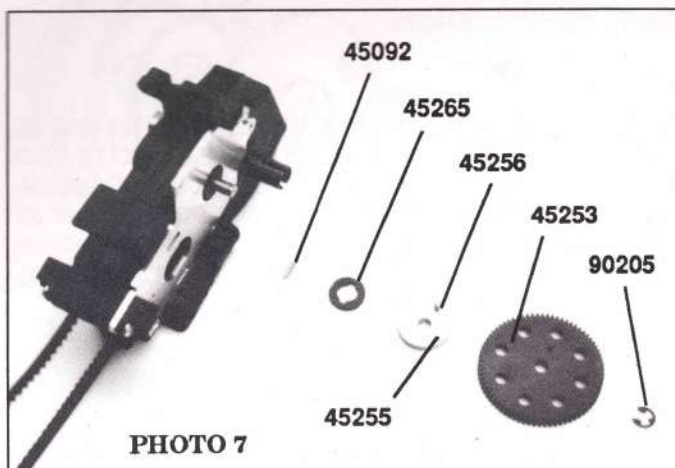

7) LE MONTAGE DE LA CELLULE ARRIERE EST MAINTENANT TERMINE. VERIFIER VOTRE ASSEMBLAGE EN LE COMPARANT A LA PHOTO 8. IL DOIT VOUS RESTER DEUX VIS TF N°4X9.5 (90721). ELLES VOUS SERVIRONT A FIXER LA CELLULE SUR LE CHASSIS.

PHOTO 8

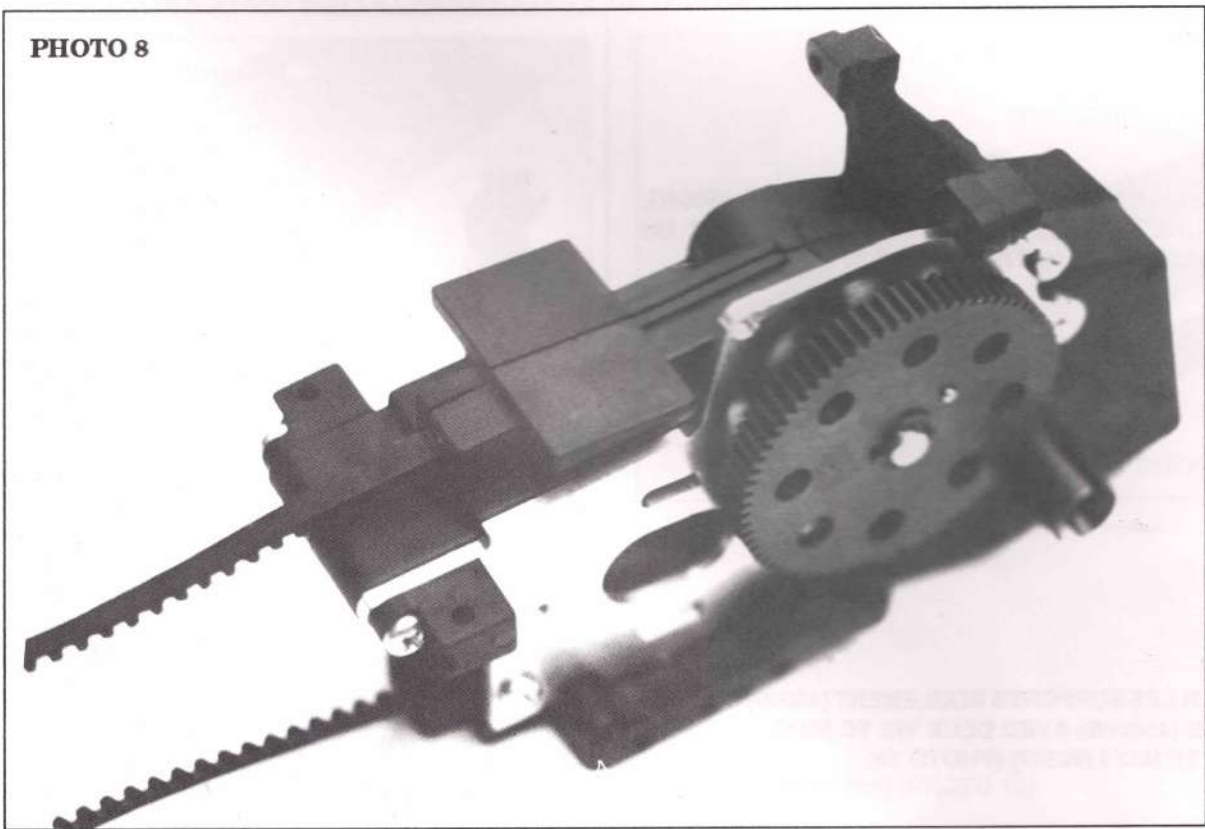

# SANTANA JUNIOR 4WD

## PHASE C : MONTAGE DE LA CELLULE AVANT

OUVRIR LE SACHET C ET VERIFIER SON CONTENU. PRENDRE EGALEMENT LE DIFFERENTIEL AVANT PRECEDEMENT ASSEMBLE.

NBR	DESIGNATION	REF
2	FLASQUE AVANT 4X4	45008B
1	CELLULE AVANT 4X4	45018
1	SUPPORT TRIANGLE DROIT	45064D
1	SUPPORT TRIANGLE GAUCHE	45064G
1	BRIDE CHASSIS DROIT	45065D
1	BRIDE CHASSIS GAUCHE	45065G
2	BILLE GRAND DIAMETRE	45088
2	SUPPORT ROULEMENT	45009

NBR	DESIGNATION	REF
8	VIS TC N°4X12,7	90725
2	ECROU M3 NYLSTOP	90801
2	VIS TF N°4X9.5	90721
2	VIS TC M3X5	90306
2	VIS TF M3X5	90307



1) SUR CHACUNE DES PIECES REF 45064D ET 45064G, MONTER UNE BILLE (45088), LES BLOQUER AVEC UN ECROU NYLSTOP DIAMETRE 3 mm (90801) (PHOTO 9).



PHOTO 9

2) MONTER LES SUPPORTS ROULEMENT (45009) SUR LES FLASQUES (45008B) AVEC DEUX VIS TC M3X5 (90306) ET DEUX VIS TF M3X5 (90307) (PHOTO 10).

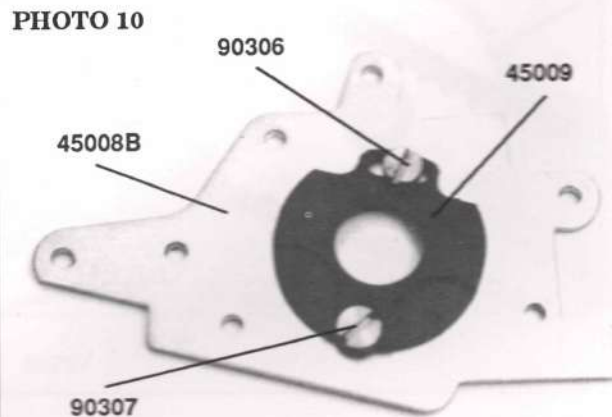
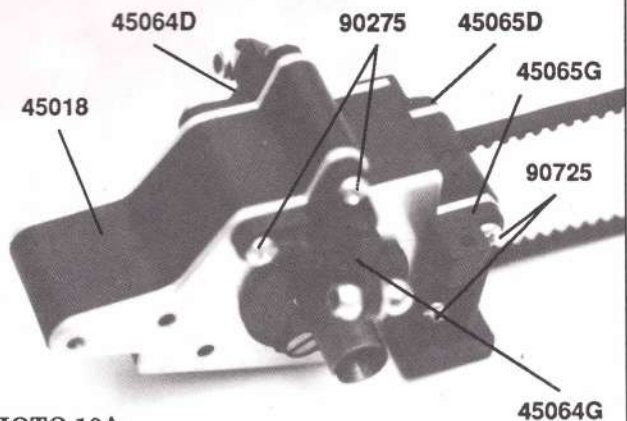

PHOTO 10A

3) METTRE LE DIFFERENTIEL AVANT ET LA COURROIE-DANS LA CELLULE AVANT (45018) PUIS ASSEMBLER LES DEUX FLASQUES (45008B) AVEC LES PIECES REF 45064G, 45064D, 45065D ET 45065G A L'AIDE DE 8 VIS TC N°4X12,7 (90725). LE MONTAGE DE LA CELLULE AVANT EST TERMINE. VERIFIER VOTRE MONTAGE SUR LA PHOTO 10A. IL DOIT VOUS RESTER DEUX VIS TF N°4X9.5 (90721), CONSERVEZ LES, ELLES VOUS SERVIRONT A FIXER LA CELLULE AVANT SUR LE CHASSIS.





# SANTANA JUNIOR 4WD

## PHASE D : MONTAGE DES CELLULES AVANT ET ARRIERE SUR LE CHASSIS

OUVRIER LE SACHET D ET VERIFIER SON CONTENU. LES 4 VIS TF 4 X 9,5 REF 90721 VOUS ONT DEJA ETE DONNEES LORS DES PHASES B ET C

NBR	DESIGNATION	REF
1	CHASSIS SANTANA 2X3	45175
1	PLATINE SUP SANTANA JUNIOR	45179
1	CARTER COURROIE SUPERIEUR	45118
1	CARTER COURROIE INFERIEUR	45119
1	DOUBLE FACE	46090

1) MONTER LA CELLULE AVANT SUR LE CHASSIS AVEC 2 VIS TF N°4X9,5 (90721) (PHOTO11).

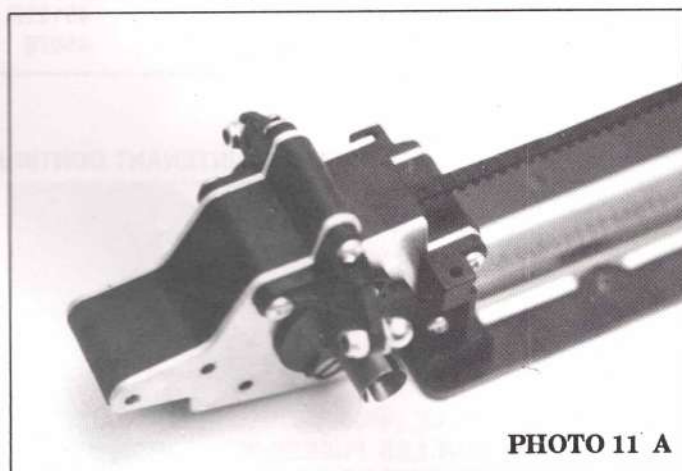
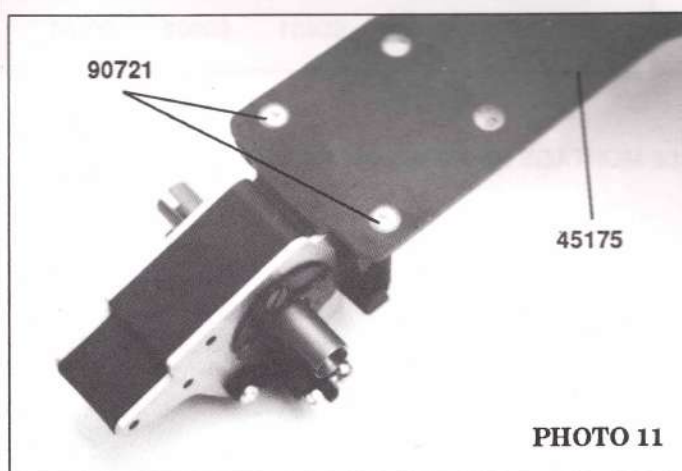

2) MONTER LA CELLULE ARRIERE SUR LE CHASSIS AVEC 2 VIS TF N°4X9,5 (90721) (PHOTO 12).

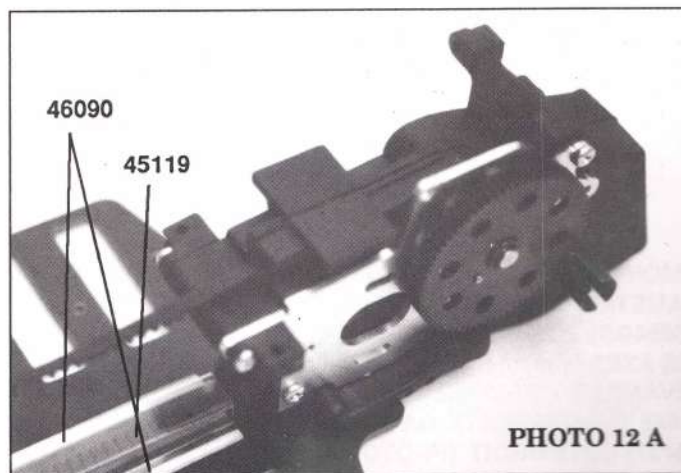
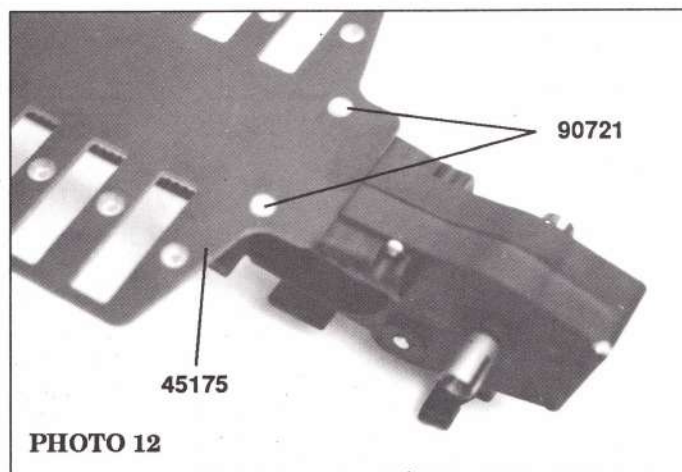

APRES L'AVOIR DECOUPE, FIXER LE CARTER COURROIE SUR LE CHASSIS AVEC DE FINE BANDE DE DOUBLE FACE.

# SANTANA JUNIOR 4WD

## PHASE E : MONTAGE DU TRAIN ARRIERE

OUVRIER LE SACHET E ET VERIFIER SON CONTENU. LES PIECES REF 45076,45077 ET 45080 SE TROUVENT SUR LE BLISTER ROUGE ET LES PIECES REF 45071,45078,45083 ET 45122B SE TROUVENT SUR LE BLISTER VERT.

NBR	DESIGNATION	REF	NBR	DESIGNATION	REF
2	TRIANGLE DE SUSPENSION ARRIERE	45053	2	VIS TC N°4X19	90727
2	FUSEE ARRIERE	45055	2	VIS TC N°4X9,5	90720
1	SUPPORT DE TRIANGLE DROIT	45054DS	2	NYLSTOP M 3	90801
1	SUPPORT DE TRIANGLE GAUCHE	45054GS	2	NYLSTOP M 4	90802
2	AXE DE TRIANGLE	45076	4	CIRCLIPS DIAMETRE 3	90201
2	AXE DE FUSEE	45077			
2	CARDAN ARRIERE	45071			
2	ENTRAINEUR DE ROUE	45080			
2	ENTRETOISE DE TRIANGLE	45250			
2	BIELLETE DE TRIANGULATION	45083			
4	ROTULE GRAND DIAMETRE	45061			
4	BILLE GRAND DIAMETRE	45088			
4	BAGUE 5X10X4	45122B			
2	AXE DE ROUE ARRIERE	45078			

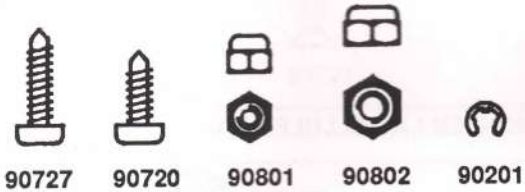

VOUS POUVEZ MAINTENANT CONTINUER LE MONTAGE DE VOTRE SANTANA.

1) MONTER UNE BILLE (45088) AINSI QUE 2 BAGUES 5X10X4 (45122B) SUR LES FUSEES ARRIERES (45055), METTRE EN PLACE L'AXE DE ROUE (45078), L'ENTRAINEUR DE ROUE (45080) ET UN ECROU NYLSTOP DIAMETRE 4 (90802). NE PAS BLOQUER L'ECROU POUR LE MOMENT (PHOTO 13).

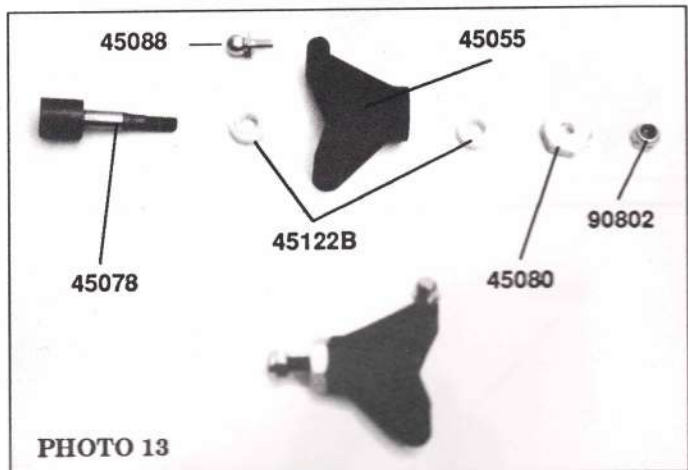

2) MONTER UNE BILLE (45088) AVEC UN ECROU NYLSTOP DIAMETRE 3 (90801) SUR LES PIECES (45054DS) ET (45054GS) POSITIONNER LES TRIANGLES (45053) AVEC LES AXES (45076) SANS OUBLIER L'ENTRETOISE (45250) DEVANT LE TRIANGLE. LES FIXER A L'AIDE DE 2 VIS TC N°4X9,5 (90720) COTE GAUCHE ET DE 2 VIS TC N°4X19 (90727) COTE DROIT (PHOTO 14).

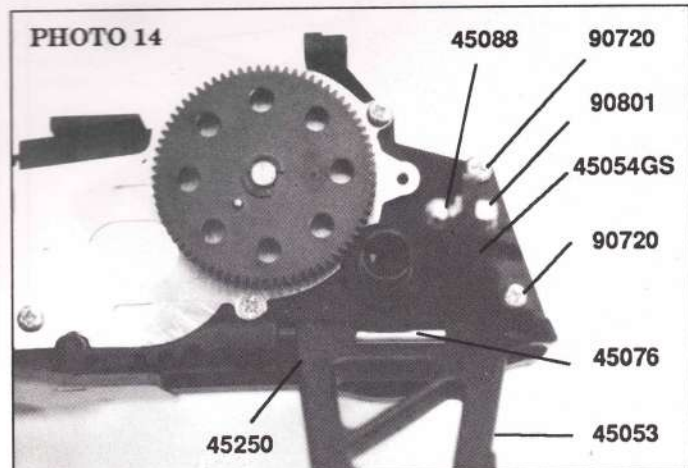

3) MONTER LES ROTULES GRAND DIAMETRE (45061) SUR LES BIELLETTES DE TRIANGULATION (45083) EN RESPECTANT LA LONGUEUR INDIQUEE SUR LA PHOTO 15. LES BIELLETTES (45083) ONT UNE LONGUEUR DE 27 mm.

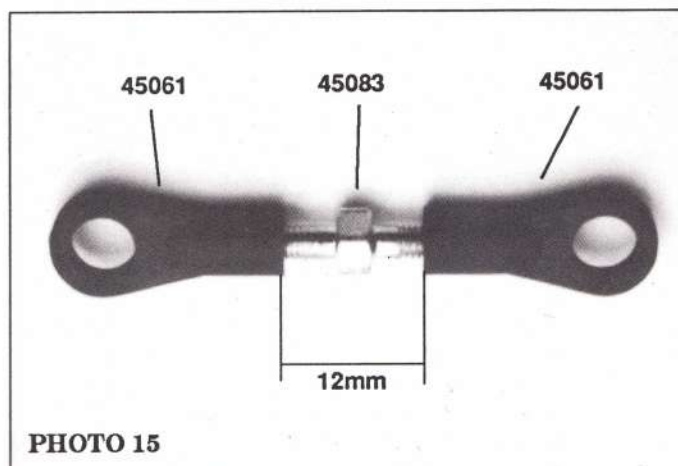

4) FIXER LES FUSEES ARRIERES SUR LES TRIANGLES AVEC LES AXES (45077) ET 4 CIRCLIPS DIAMETRE 3 (90201). VOUS POUVEZ ALORS EMBOITER LES BIELLETTES DE TRIANGULATION PREALABLEMENT ASSEMBLEES SANS OUBLIER LES CARDANS (45071) (PHOTO 16).

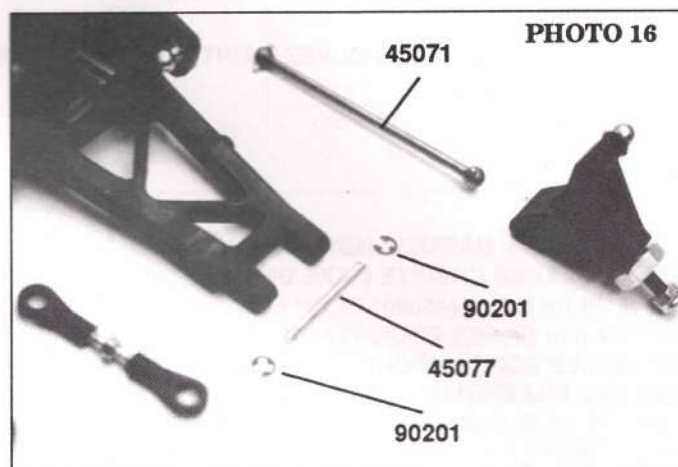

5) LE MONTAGE DU TRAIN ARRIERE EST MAINTENANT TERMINE, IL NE DOIT PLUS VOUS RESTER DE PIECE DU SACHET E. VERIFIER LE BON MONTAGE DE L'ENSEMBLE SUR LA PHOTO 17.

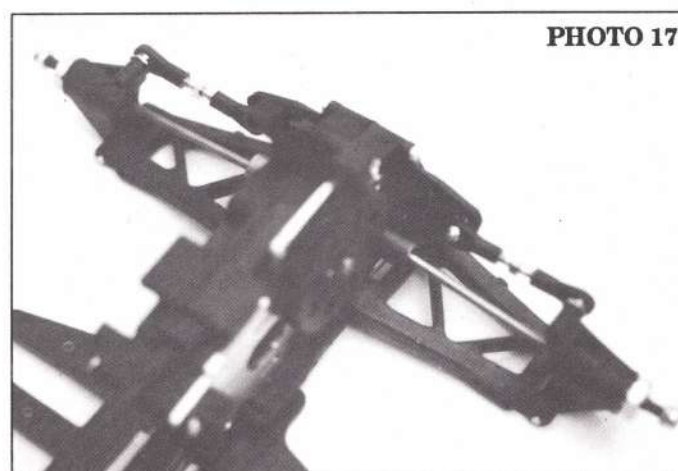

# SANTANA JUNIOR 4WD

## PHASE F: MONTAGE DU TRAIN AVANT

OUVRIER LE SACHET F ET VERIFIER SON CONTENU. LES PIECES REF 45080,45070,45084 ET 45085 SE TROUVENT SUR LE BLISTER ROUGE ET LES PIECES REF 45122B , 45079 ET 45081 SE TROUVENT SUR LE BLISTER VERT

NBR	DESIGNATION	REF	NBR	DESIGNATION	REF
1	FUSEE AVANT DROITE	45068D	2	NYLSTOP M4	90802
1	FUSEE AVANT GAUCHE	45068G	2	NYLSTOP M3	90801
4	BAGUE 5X10X4	45122B	4	CIRCLIPS DIAMETRE 3	90201
2	AXE DE ROUE ARRIERE	45078	4	VIS TC N°4X12.7	90725
2	ENTRAINEUR DE ROUE AVANT	45080			
1	PORTE FUSEE DROIT	45069D			
1	PORTE FUSEE GAUCHE	45069G			
4	AXE DE PIVOT	45070			
4	BILLE GRAND DIAMETRE	45088			
2	BIELLETTE DE TRIANGULATION AVANT	45081			
4	ROTULE GRAND DIAMETRE	45061			
2	TRIANGLE AVANT	45066			
2	AXE DE TRIANGLE AVANT	45084			
2	AXE DE FUSEE AVANT	45085			
1	SUPPORT PARE CHOC DROIT	45063D			
1	SUPPORT PARE CHOC GAUCHE	45063G			
2	CARDAN	45071			



VOUS POUVEZ MAINTENANT CONTINUER LE MONTAGE DE VOTRE SANTANA

1) METTRE LES BAGUES (45122B) DANS LES FUSEES AVANTS, PLACER ENSUITE L'AXE DE ROUE (45078), L'ENTRAINEUR DE ROUE (45080) ET UN ECROU NYLSTOP DIAMETRE 4 mm (90802) POUR TENIR L'ENSEMBLE. NE PAS SERRER LES ECROUS POUR LE MOMENT. FIXER EGALEMENT UNE BILLE GRAND DIAMETRE (45088) SUR LES FUSEES A L'AIDE D'UN ECROU NYLSTOP DIAMETRE 3mm (90801) (PHOTO 18).

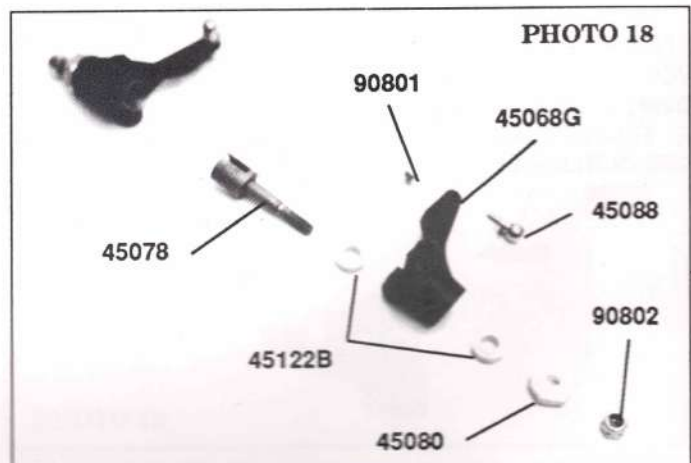

2) MONTER UNE BILLE GRAND DIAMETRE (45088) SUR LES PIECES (45069D ET 45069G). FIXER ENSUITE LES FUSEES SUR LES PORTES FUSEES A L'AIDE DES AXES DE PIVOTS 45070. LE TARAUDAGE DE LA FUSEE S'EFFECTUERA LORS DU MONTAGE. ATTENTION, LES AXES (45070) DOIVENT ETRE VISSÉS SANS GENER LA LIBRE ROTATION DES FUSEES (PHOTO 19). BIEN METTRE LA FUSEE DROITE AVEC LE PORTE FUSEE DROIT ET LA FUSEE GAUCHE AVEC LE PORTE FUSEE GAUCHE.

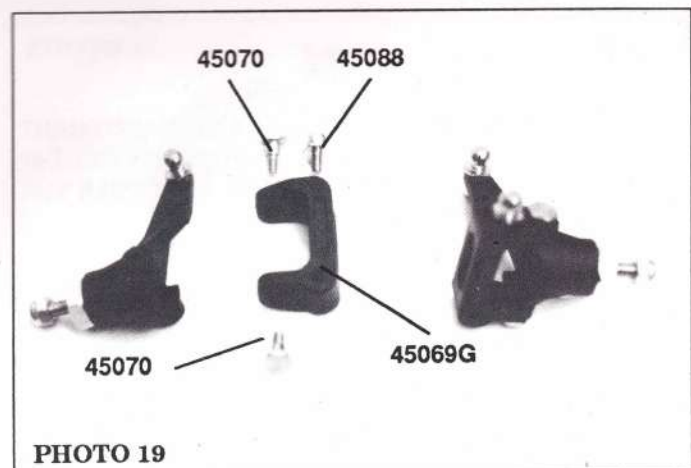

# SANTANA JUNIOR 4WD

3) PRENDRE LES TRIANGLES AVANTS (45066) ET LES FIXER SUR LA CELLULE AVANT A L'AIDE DES AXES DE TRIANGLE (45084) ET DES SUPPORTS PARE CHOC (45063G OU D) QUE VOUS FIXEREZ AVEC 4 VIS TC N° 4X12.7 (90725) (PHOTO 20).

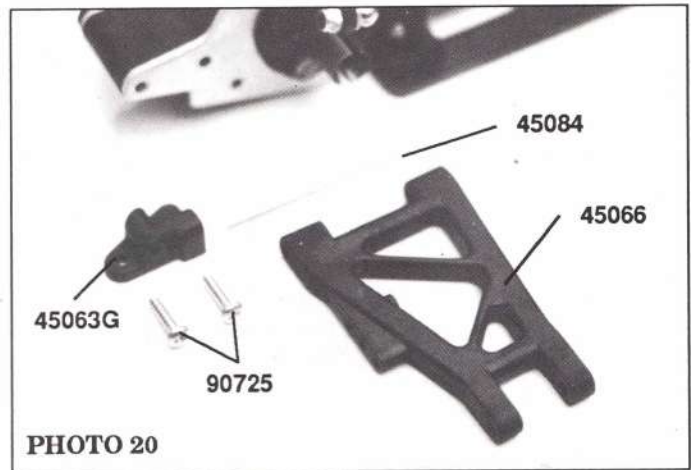

4) VISSER LES ROTULES (45061) SUR LES BIELLETES DE TRIANGULATION (45081) EN RESPECTANT LA LONGUEUR INDIQUEE SUR LA PHOTO 21. LES BIELLETES (45081) ONT UNE LONGUEUR DE 32 mm.

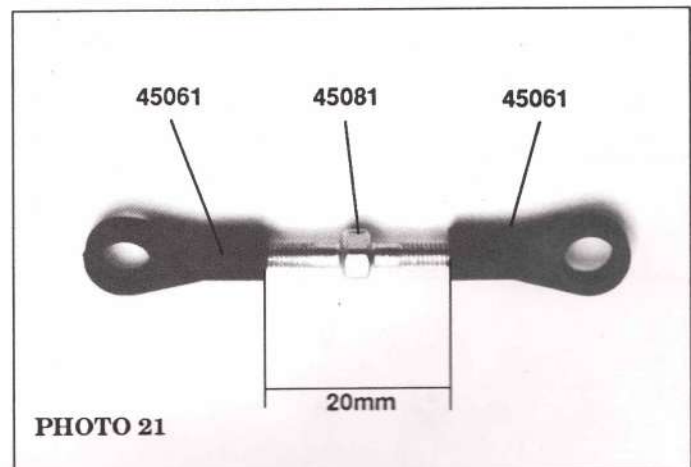

5) MONTER LES FUSEES SUR LES TRIANGLES AVEC LES AXES DE TRIANGLE (45085) ET 4 CIRCLIPS DIAMETRE 3mm (90201). VOUS POUVEZ MAINTENANT METTRE EN PLACE LES BIELLETES DE TRIANGULATION SANS OUBLIER LES CARDANS (45071) (PHOTO 22 ).

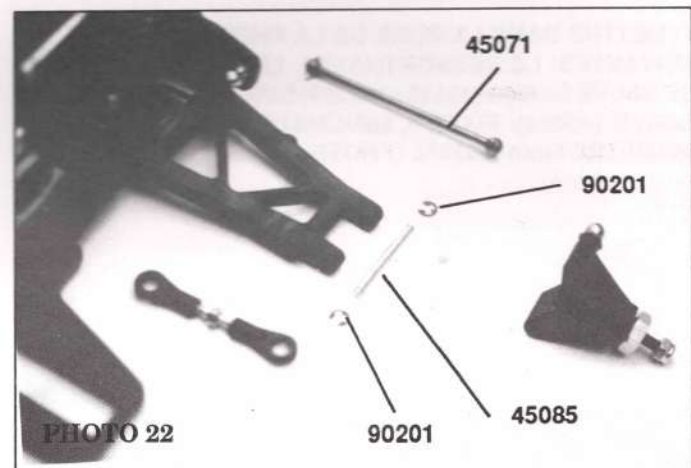

6) LE MONTAGE DU TRAIN AVANT EST MAINTENANT TERMINE, IL NE DOIT PLUS VOUS RESTER DE PIECE DU SACHET F. VERIFIER LE BON MONTAGE DE L'ENSEMBLE SUR LA PHOTO 23.



# SANTANA JUNIOR 4WD

## PHASE G : MONTAGE DU RENVOI DE DIRECTION ET DU SAUVE SERVO.

OUVRIER LE SACHET G ET VERIFIER SON CONTENU. LES PIECES REF 45094, 45093, 45095 ET 45082 SE TROUVENT SUR LE BLISTER VERT.

NBR	DESIGNATION	REF	NBR	DESIGNATION	REF
1	TUBE DE SAUVE SERVO	45094	2	VIS TF M3X8	90320
1	RESSORT DE SAUVE SERVO	45138	1	CIRCLIPS DIAMETRE 6	90204
1	MOULAGE SAUVE SERVO	45110	1	VIS TC M3X8	90310
1	MOULAGE SAUVE SERVO	45109			
1	MOULAGE RENVOI	45108			
1	AXE DE RENVOI	45093			
1	AXE DE SAUVE SERVO	45095			
2	BILLE GRAND DIAMETRE	45088			
3	BILLE TARAUEE	45089			
2	ROTULE PETIT DIAMETRE	45062			
2	BIELLETTE DE DIRECTION AVANT	45082			
4	ROTULE GRAND DIAMETRE	45061			
1	BIELLETTE DE LIAISON	45091			



VOUS POUVEZ MAINTENANT CONTINUER LE MONTAGE DE VOTRE SANTANA

1) METTRE DANS L'ORDRE DE LA PHOTO 24 LES PIECES SUIVANTES: LE RESSORT (45138), LES DEUX MOULAGES DE SAUVE SERVO (45110 et 45109) SUR LE TUBE DE SAUVE SERVO (45094). FIXER L'ENSEMBLE AVEC LE CIRCLIPS DIAMETRE 6mm (90204). (PHOTO 24)

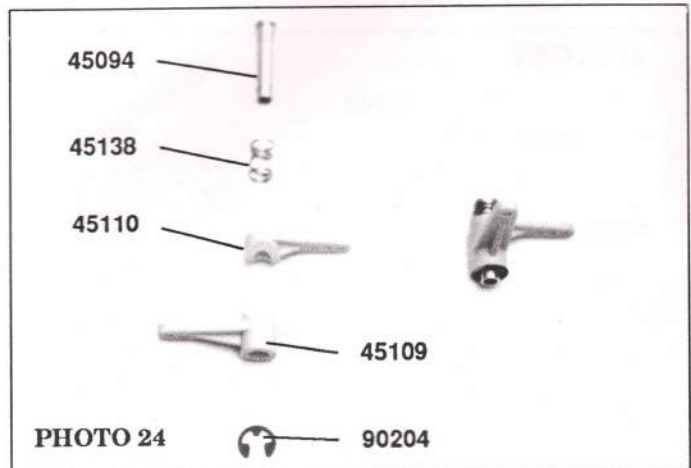

2) FIXER SUR LE RENVOI (45108) ET LE SAUVE SERVO UNE BILLE (45089) AVEC UNE BILLE GRAND DIAMETRE (45088). UNE AUTRE BILLE (45089) SERA FIXEE SUR LE SAUVE SERVO A L'AIDE D'UNE VIS TC M3X8 (90310). (PHOTO 25)

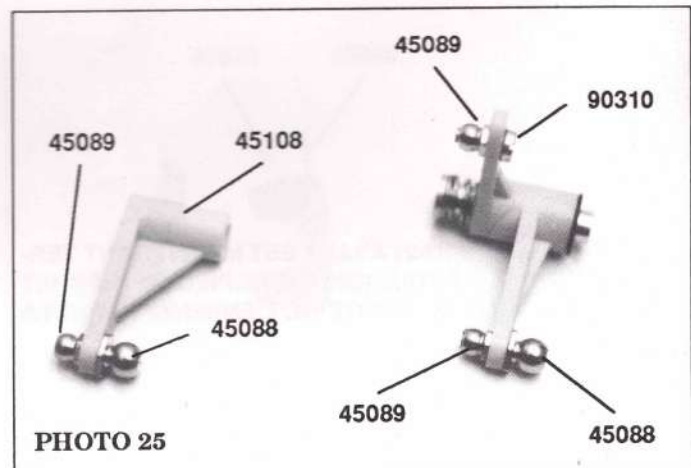

3) VISSER A FOND LES ROTULES PETIT DIAMETRE (45062) SUR LA BIELLETTE DE LIAISON (45091) PUIS VISSER LES ROTULES GRAND DIAMETRE (45061) SUR LES BIELLETES DE DIRECTION (45082) EN RESPECTANT LA LONGUEUR INDIQUEE SUR LA PHOTO 26.  
LA BIELLETTE (45091) A UNE LONGUEUR DE 13 mm.  
LA BIELLETTE (45082) A UNE LONGUEUR DE 50 mm.

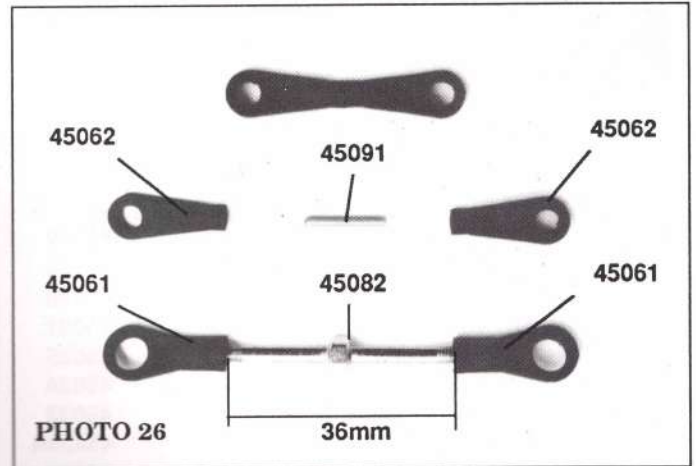

4) EMBOITER LA BIELLETTE DE LIAISON SUR LES BILLES PETIT DIAMETRE DEJA MONTES SUR LE RENVOI ET LE SAUVE SERVO, PROCEDER DE MEME AVEC LES BIELLETES DE DIRECTION. IL EST TEMPS DE FIXER L'ENSEMBLE RENVOI-SAUVE SERVO SUR LE CHASSIS EN UTILISANT LES AXES (45093 ET 45095) AINSI QUE LES DEUX VIS TF M3X8 (90320). (PHOTO 27)

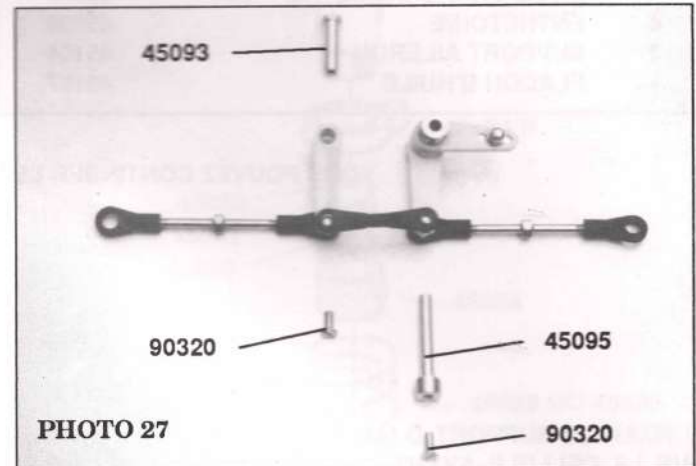

5) LE MONTAGE DE L'ENSEMBLE RENVOI - SAUVE SERVO EST MAINTENANT TERMINE, IL NE DOIT PLUS VOUS RESTER DE PIECES DU SACHET G. VERIFIER LE BON MONTAGE DE L'ENSEMBLE A L'AIDE DE LA PHOTO 28.

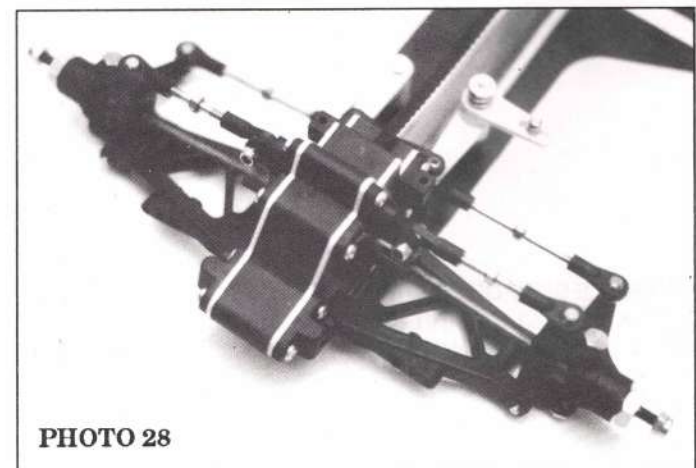

# SANTANA JUNIOR 4WD

## PHASE I: MONTAGE DES SUPPORTS ET DES AMORTISSEURS AV ET AR

OUVRIER LE SACHET I ET VERIFIER SON CONTENU. VOUS TROUVEREZ LES PIECES REF 45021,45024,45025,45032,45035 ET 45036 SUR LE BLISTER ROUGE ET LES PIECES REF 45146,45147S, 45028 ET 45026 SUR LE BLISTER VERT.

NBR	DESIGNATION	REF
4	BOUCHON SUPERIEUR	45021
1	SUPPORT D'AMORTISSEUR AVANT	45146
1	SUPPORT D'AMORTISSEUR ARRIERE	45147S
2	CORPS D'AMORTISSEUR AVANT	45028
2	CORPS D'AMORTISSEUR ARRIERE	45026
8	JOINT	45030
4	RONDELLE	45031
2	TIGE AVANT	45025
2	TIGE ARRIERE	45024
4	BOUCHON INFERIEUR	45032
4	COUPELLE	45030A
4	PISTON	45023
2	RESSORT ARRIERE	45035
2	RESSORT AVANT	45036
4	BAGUE DE REGLAGE	45034B
4	COUPELLE RESSORT	45037
4	ROTULE	45038
4	BILLE GRAND DIAMETRE	45088
4	ENTRETOISE	45039
2	SUPPORT AILERON	45104
1	FLACON D'HUILE	45167

NBR	DESIGNATION	REF
8	CIRCLIPS 3	90201
4	VIS TC N°4X9.5	90720
2	VIS TC M3X20	90360
2	VIS TC M3X25	90350
4	NYLSTOP M3	90801
4	ECROU M3	90800

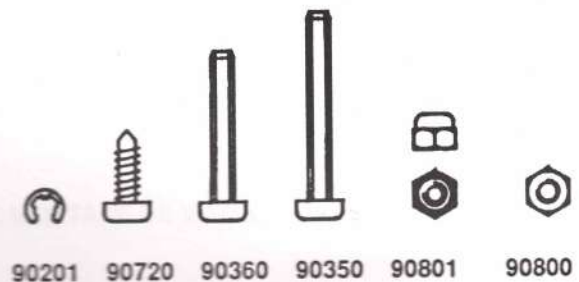

VOUS POUVEZ CONTINUER LE MONTAGE DE VOTRE SANTANA

1) FIXER LE SUPPORT D'AMORTISSEUR AVANT (45146) SUR LA CELLULE AVANT AVEC DEUX VIS TC N° 4X9.5 (90720) COMME L'INDIQUE LA PHOTO 29.

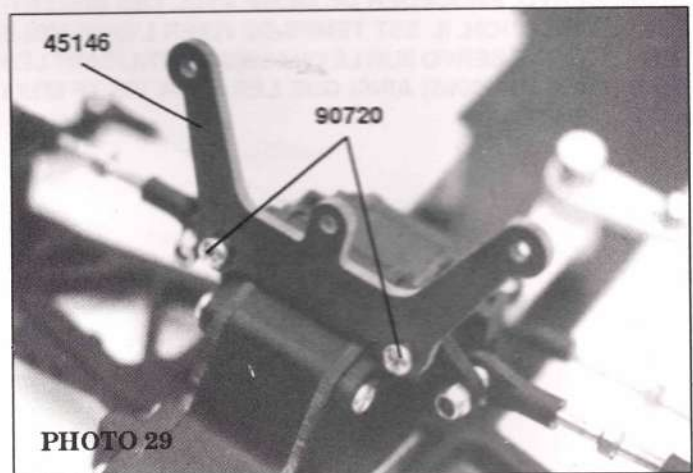

2) FIXER LE SUPPORT D'AMORTISSEUR ARRIERE (45147S) SUR LA CELLULE ARRIERE AVEC DEUX VIS TC N°4X9.5 (90720) COMME L'INDIQUE LA PHOTO 30.

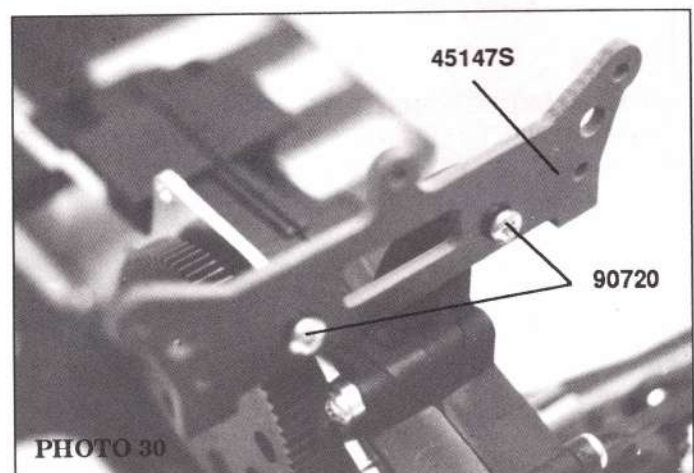



# SANTANA JUNIOR 4WD

3) EN FONCTION DE L'AMORTISSEMENT DESIRE,VOUS AVEZ LE CHOIX ENTRE TROIS TYPES DE PISTONS D'AMORTISSEUR (1, 2 OU 3 FENTES). BIEN EVIDEMENT, CE REGLAGE NE POURRA ETRE EFFECTUE QUE LORS DES PREMIERS TOURS DE ROUE DE VOTRE SANTANA. DE PLUS, LA NATURE DU TERRAIN DETERMINERA LES MEILLEURS REGLAGES.

DANS UN PREMIER TEMPS, FIXER LE PISTON A DEUX TROUS SUR LES TIGES D'AMORTISSEUR (45025 ET 45024) A L'AIDE DE DEUX CIRCLIPS DIAMETRE 3mm (90201), PUIS ASSEMBLER LE TOUT EN VOUS AIDANT DE LA PHOTO 31 ET DU SCHEMA 3.

IL EST CONSEILLE DE METTRE UNE GOUTTE D'HUILE SUR LES PARTIES FILETEES DU CORPS D'AMORTISSEUR AFIN D'EN FACILITER LE DEMONTAGE.

ATTENTION DE NE PAS MELANGER LES PIECES DES AMORTISSEURS AVANTS AVEC CELLES DE L'ARRIERE.

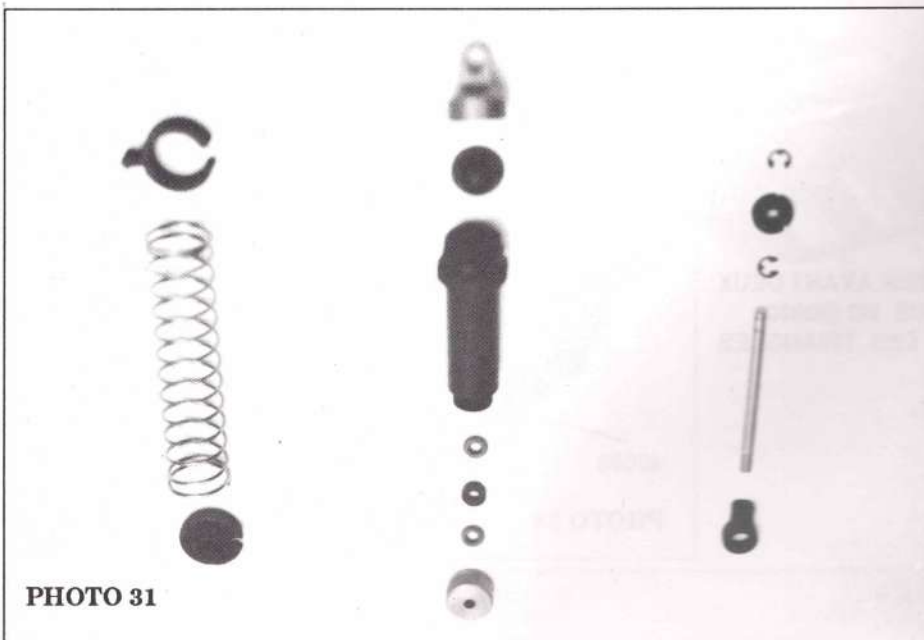
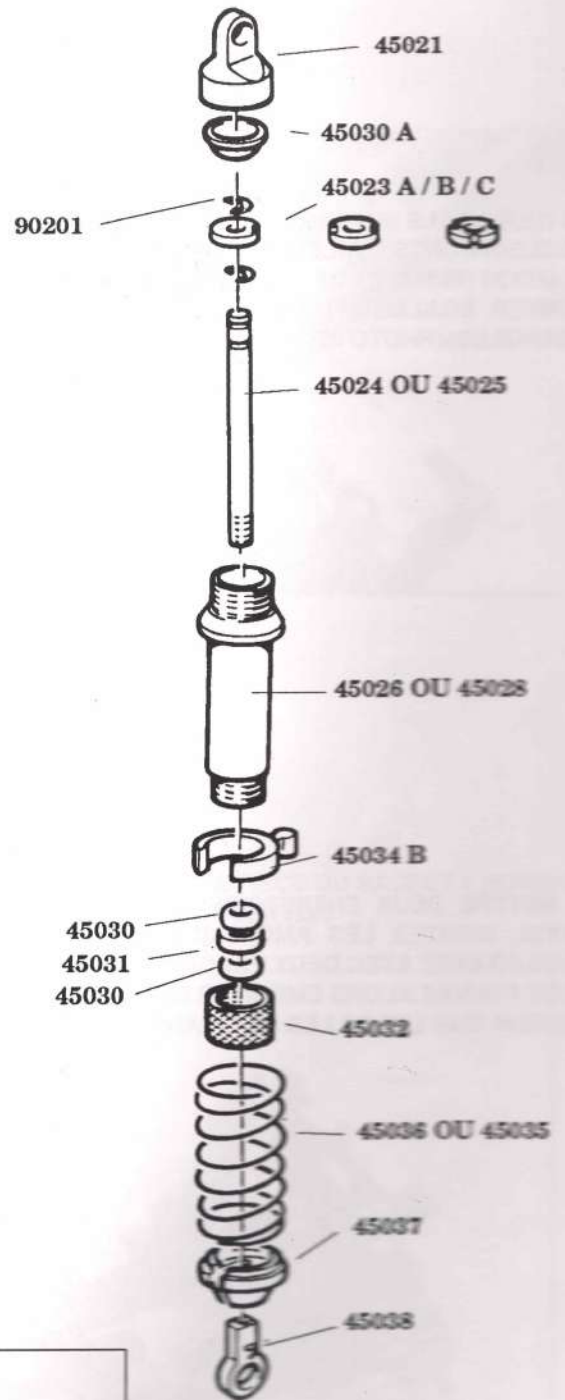

4) FIXER SUR LE SUPPORT D'AMORTISSEUR ARRIERE LES DEUX SUPPORTS D'AILERON (45104) A L'AIDE DE DEUX VIS TC M3X25 (90365) ET DE DEUX ECROUS M3 (90800). MONTER EGALEMENT DEUX BILLES (45088) SUR LES TRIANGLES. (PHOTO 32)

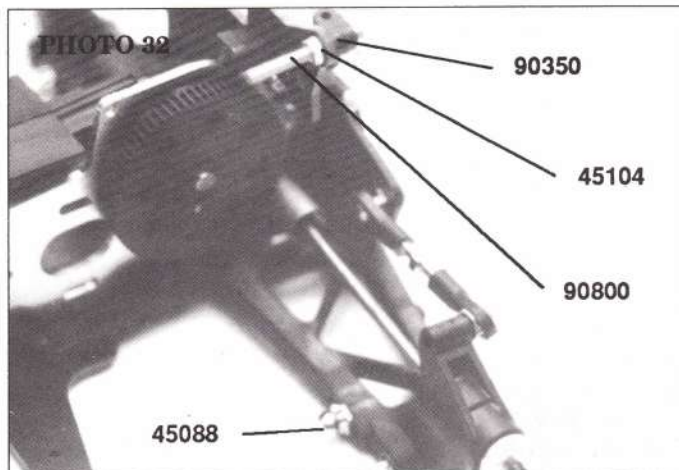

5) METTRE DEUX ENTRETOISES (45039) SUR LES VIS M3X25, MONTER LES AMORTISSEURS ARRIERES QUE VOUS FIXEREZ AVEC DEUX ECROUS NYLSTOP M3 (90801). VOUS POUVEZ ALORS EMBOITER LES ROTULES D'AMORTISSEUR SUR LES BILLES DE TRIANGLE. (PHOTO 33)

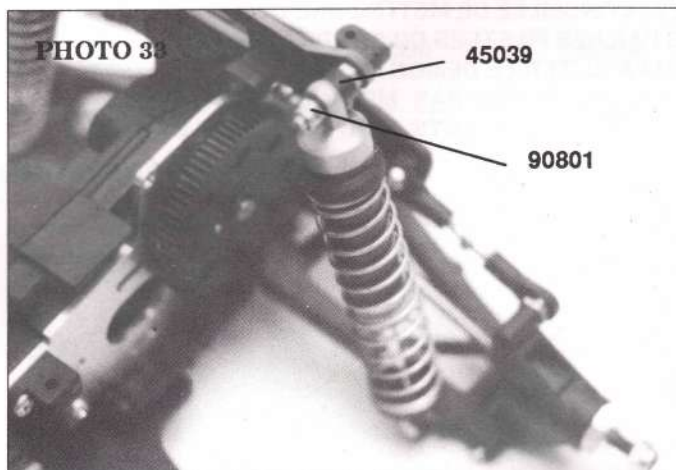

6) FIXER SUR LE SUPPORT D'AMORTISSEUR AVANT DEUX VIS TC M3X20 (90360) AVEC DEUX ECROUS M3 (90800). MONTER DEUX BILLES (45088) SUR LES TRIANGLES AVANTS. (PHOTO 34)

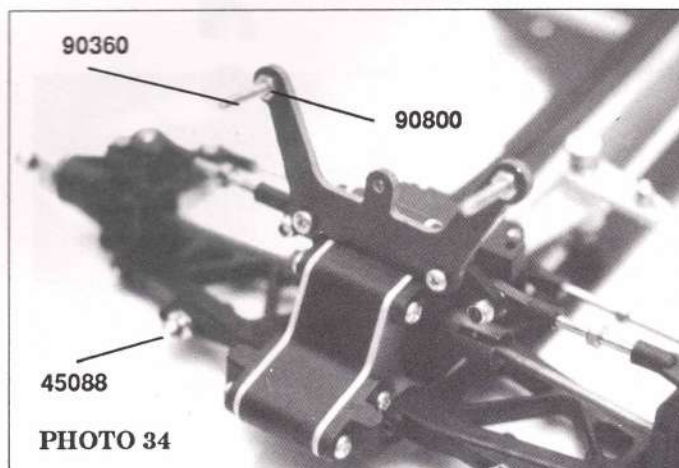

7) METTRE DEUX ENTRETOISES (45039) SUR LES VIS M3X20 (90360), MONTER LES AMORTISSEURS AVANTS QUE VOUS FIXEREZ AVEC DEUX ECROUS NYLSTOP M3 (90801). VOUS POUVEZ ALORS EMBOITER LES ROTULES D'AMORTISSEUR SUR LES BILLES DE TRIANGLE.(PHOTO 35).

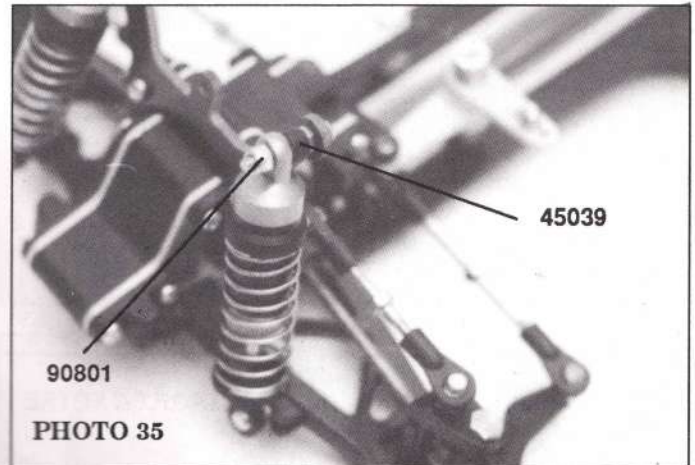

8) LE MONTAGE DES AMORTISSEURS EST TERMINE, IL NE DOIT PLUS VOUS RESTER DE PIECE DU SACHET I HORMIS LES PISTONS D'AMORTISSEUR NON UTILISES QUE NOUS VOUS CONSEILLONS DE CONSERVER. VERIFIER LE BON MONTAGE DE L'ENSEMBLE SUR LA PHOTO 36.

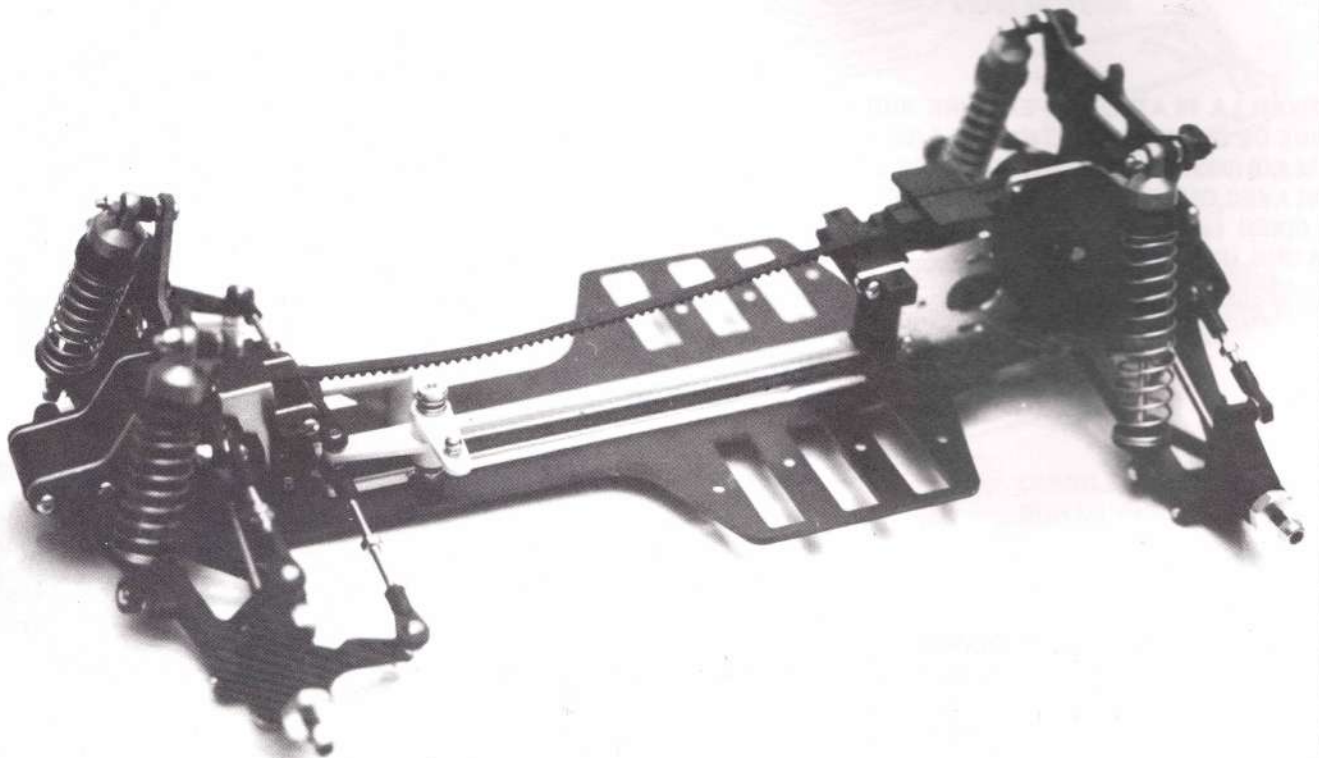

# SANTANA JUNIOR 4WD

## PHASE J ET H : MONTAGE DE LA RADIOCOMMANDE

OUVRIER LES SACHETS J ET H PUIS VERIFIER LEUR CONTENU. LE TUBE D'ANTENNE SE TROUVE AU FOND DE LA BOITE LA TRINGLERIE DE SERVO (45096) SE TROUVE SUR LE BLISTER ROUGE. LA PLATINE SUPERIEURE (45179) SE TROUVE DANS LE SACHET D

NBR	DESIGNATION	REF
2	SUPPORT DE SERVO	45120
1	TRINGLERIE DE SERVO	45096
1	ROTULE PETIT DIAMETRE	45062
1	DOUBLE FACE	46090
1	TUBE D'ANTENNE	45111
1	PLOT SUPPORT D'ANTENNE	45115
1	VARIATEUR + TRINGLERIE	45153
2	ENTRETOISE JAUNE	45116
2	COLLIER PLASTIQUE	251

### VISSERIE

NBR	DESIGNATION	REF
11	VIS TC N°4X9.5	90720
5	VIS TC M 3X8	90310
2	VIS TF M3X16	90341
8	ECROU M3	90800

### VOUS POUVEZ CONTINUER LE MONTAGE DE VOTRE SANTANA

1) FIXER LES DEUX SUPPORTS DE SERVO (45120) SUR LA PLATINE SUPERIEURE A L'AIDE DE DEUX VIS TC N°4X9.5 (90720).

- MONTER LE PLOT D'ANTENNE (45115) SUR LA PLATINE RADIO AVEC UNE VIS TC N° 4X9,5

- FIXER LES DEUX VIS TF M3X16 (90341) A L'AIDE DE DEUX ECROUS M3 (90800) SUR LA PLATINE SUPERIEURE. (PHOTO 37)

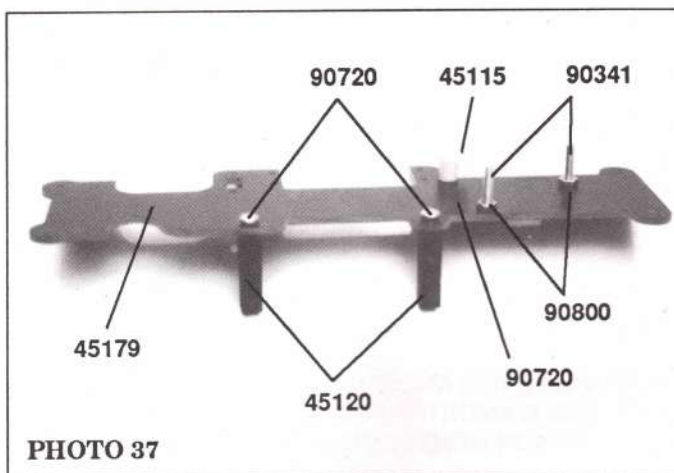

PHOTO 37

2) FIXER LA PLATINE SUPERIEURE SUR LA VOITURE A L'AIDE DE QUATRE VIS TC N° 4 X 9,5 (90720) ET D'UNE VIS TC M 3X8 (90310) PUIS MONTER VOTRE SERVO DE DIRECTION AVEC QUATRE VIS TC N°4X9.5 (90720). IL EST TEMPS DE FIXER LE CARTER COURROIE SUPERIEUR SUR LA PLATINE. (PHOTO 38)

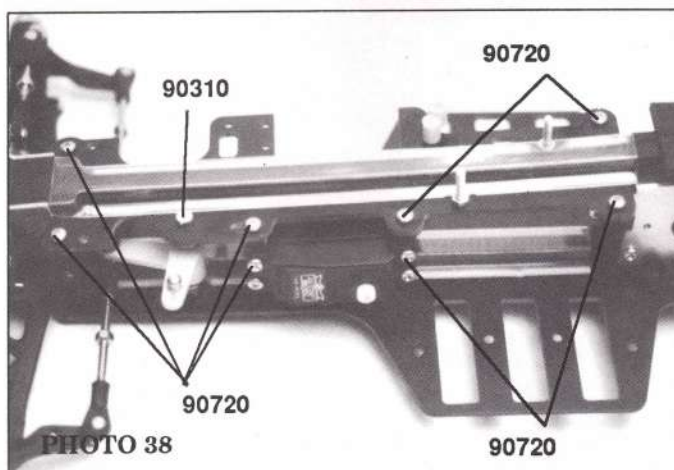

PHOTO 38

3) VISSER LA ROTULE PETIT DIAMETRE (45062) SUR LA TRINGLERIE DE SERVO (45096) ET PLIER L'EXTREMITE COMME LE MONTRE LA PHOTO 39. IL NE VOUS RESTE PLUS QU'A AJUSTER LA LONGUEUR DE VOTRE TRINGLERIE.

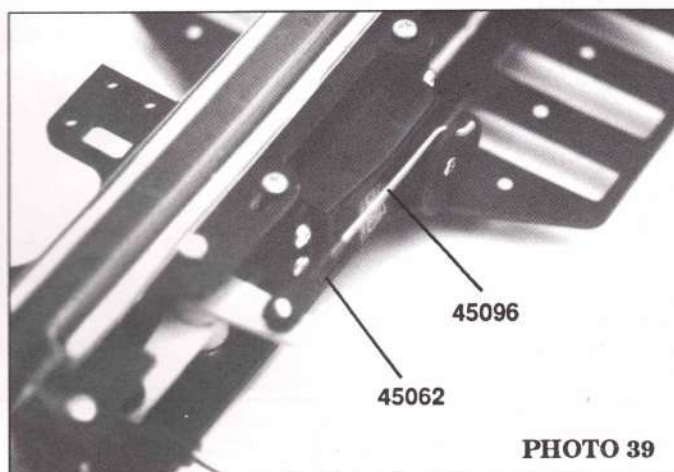

PHOTO 39

# SANTANA JUNIOR 4WD

4) FIXER VOTRE SERVO D'ACCELERATION SUR LA PLATINE SUPERIEURE A L'AIDE DE QUATRE VIS TC M3X8 (90310) ET DE QUATRE ECROUS M3 (90800). (PHOTO 40) LA PRISE DU VARIATEUR EST DESTINE AU RADIO HITEC. SI VOTRE RADIOCOMMANDE EST D'UNE AUTRE MARQUE, DEMANDER CONSEIL A VOTRE REVENDEUR. BRANCHER LA PRISE SORTANT DE L'INTERRUPTEUR A L'EMPLACEMENT BATTERIE DU RECEPTEUR, PUIS BRANCHER LES SERVOS DE DIRECTION ET D'ACCELERATION SUR LE RECEPTEUR. BRANCHER ALORS VOTRE PACK D'ACCUS PREALABLEMENT CHARGER SUR LA PRISE BLANCHE DU VARIATEUR ET ALLUMER DANS L'ORDRE L'EMETTEUR PUIS LA RECEPTION. (VOIR SCHEMA 42) ATTENTION A CE QUE LES FILS MOTEUR NE SOIENT PAS EN COURT CIRCUIT.

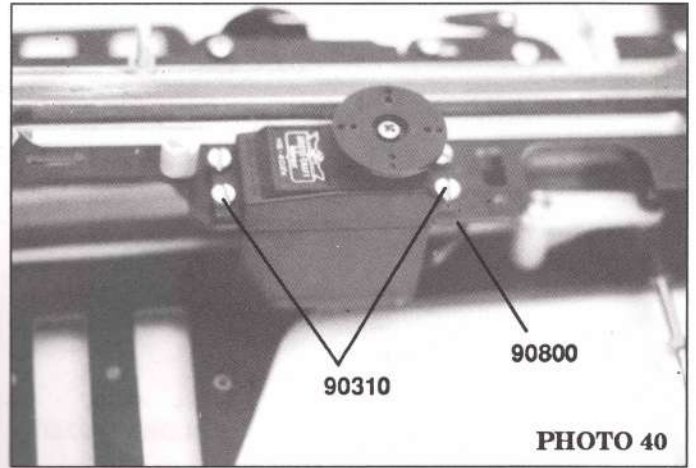

PHOTO 40

5) VERIFIER QUE LES TRIMS DE L'EMETTEUR SOIENT AU NEUTRE.

PLACER LA TRINGLERIE SUR LE VARIATEUR ET LE SERVO PUIS METTRE EN PLACE LE VARIATEUR SANS OUBLIER LES DEUX ENTRETOISES JAUNES (45116) SUR LES VIS REF 90341. VERIFIER LE BON DEBATTEMENT DE L'ENSEMBLE AVANT DE FIXER LE VARIATEUR AVEC DEUX ECROUS M3 (90800). FIXER L'INTERRUPTEUR SUR LA PLATINE SUPERIEURE ET LE RECEPTEUR SUR LA CELLULE ARRIERE A L'AIDE DE DOUBLE-FACE. LES COLLIERES PLASTIQUE (251) SERVIRONT A FIXER L'ENSEMBLE DES FILS SUR LA PLATINE SUPERIEURE COMME INDIQUE SUR LA PHOTO 41.

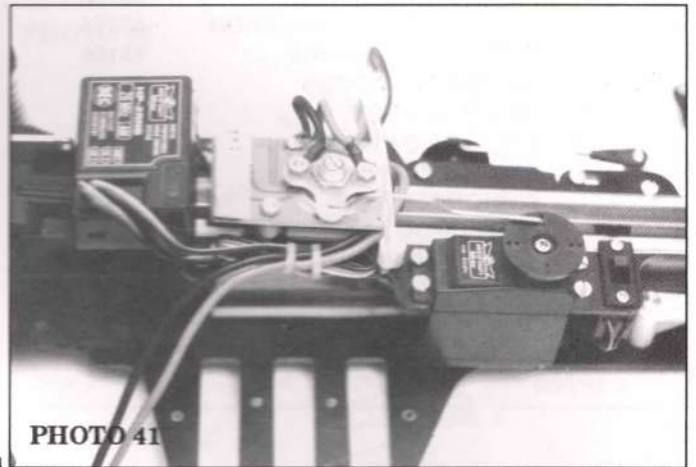
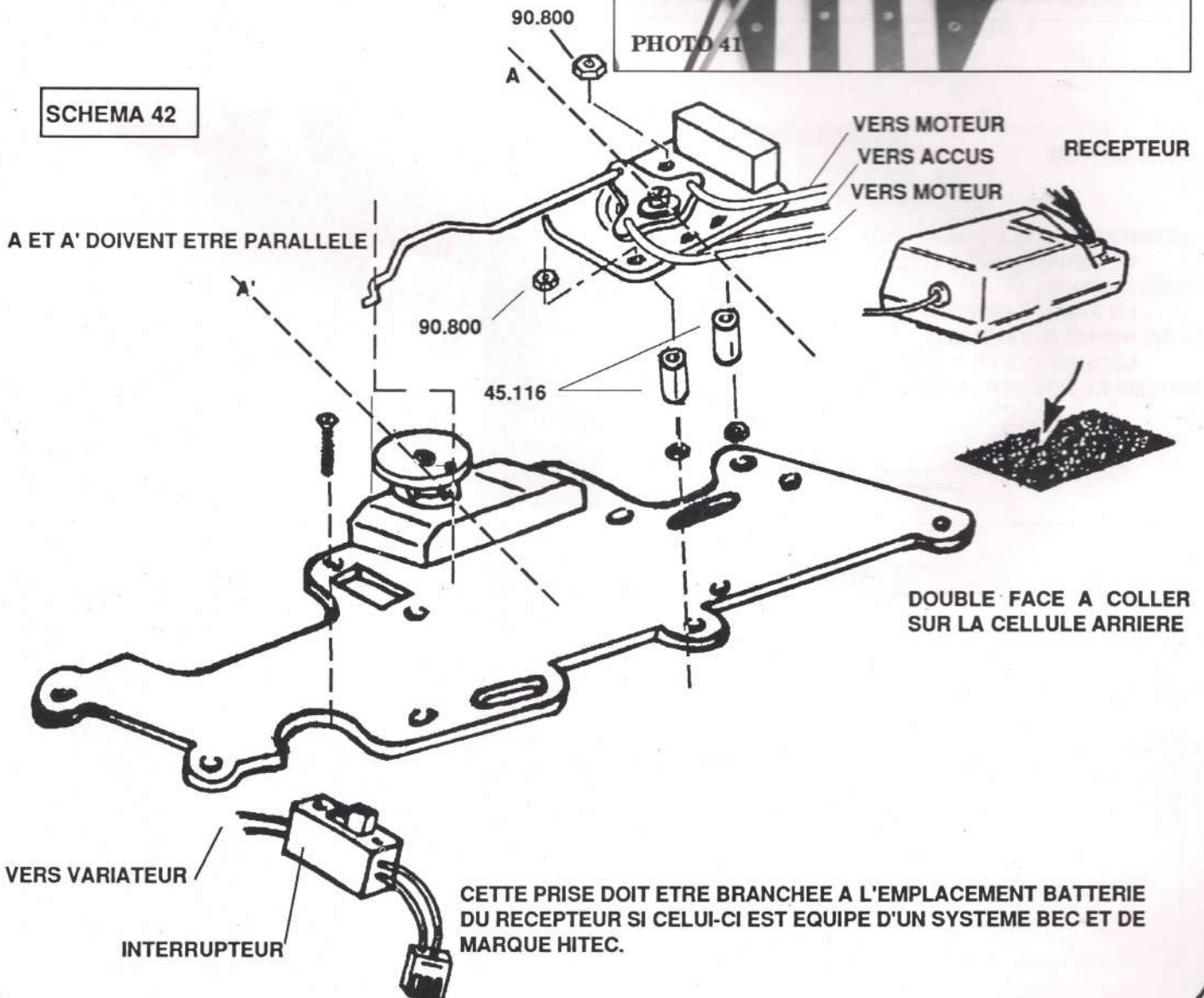

PHOTO 41

SCHEMA 42



# SANTANA JUNIOR 4WD

## PHASE K ET L : FINITION

OUVRIR LES SACHETS K ET L. VERIFIER LEURS CONTENUS. CERTAINES PIECES NE SONT PAS INCLUSES DANS LE SACHET K. LES JANTES, LES PNEUS, LE PARE CHOC, LA CARROSSERIE ET L'AILERON SE TROUVENT DANS LA BOITE. LE PIGNON MOTEUR SE TROUVE SUR LE BLISTER ROUGE.

LE CHASSIS DU SANTANA JUNIOR A ETE ETUDIE POUR PERMETTRE LE MONTAGE DE PACK D'ACCUS EN LONG OU EN 2 X 3. LES PHOTOS 48 ET 49 VOUS MONTRENT LES DEUX POSSIBILITES.

NBR	DESIGNATION	REF
1	PAIRE DE JANTE AVANT 4X2	45002
1	PAIRE DE JANTE ARRIERE 4X4	45003
1	PAIRE DE PNEUS AVANT 4X2	45006
1	PAIRE DE PNEUS ARRIERE 4X4	45007
1	CARROSSERIE SANTANA JUNIOR	45180
1	AILERON SANTANA	45173
2	FIXATION D'AILERON	45103
1	CORDE A PIANO D'AILERON	45264
4	CLIPS CARROSSERIE	45105
2	PLAQUETTE ACCUS	45182
4	BAGUE JAUNE	45121
2	BRIDE DE BATTERIE	45107
2	BRIDE D'ACCUS	45261
1	PIGNON MOTEUR	47019
1	PARE CHOC	45148
1	CARTER PIGNON	45262

NBR	DESIGNATION	REF
5	VIS HC M3X4	90300
4	VIS TF M3X30	90365
8	ECROU NYLSTOP M3	90801
2	VIS TC M3X8	90310
2	VIS TC N°4X9.5	90720
2	VIS TC M3X5	90306
8	VIS TF M3X5	90307
2	ECROU M3	90800
2	VIS TC M3X20	90360

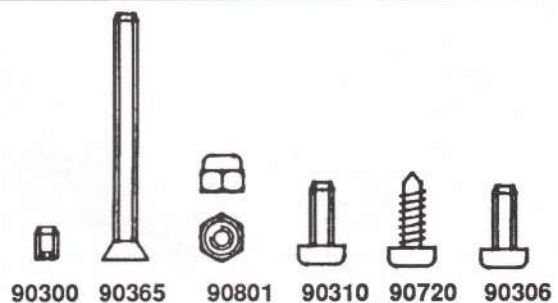

- 1) MONTAGE DU MOTEUR. (PHOTO 43)
- LE MOTEUR SERA FIXE A L'AIDE DE DEUX VIS TC M3X8 (90310).
  - LE PIGNON MOTEUR (47019) SERA FIXE A L'AIDE D'UNE VIS HC M3X4 (90300).
  - SOUDER LES FILS VENANT DU VARIATEUR SUR LE MOTEUR ET VERIFIER LE SENS DE ROTATION DES ROUES.

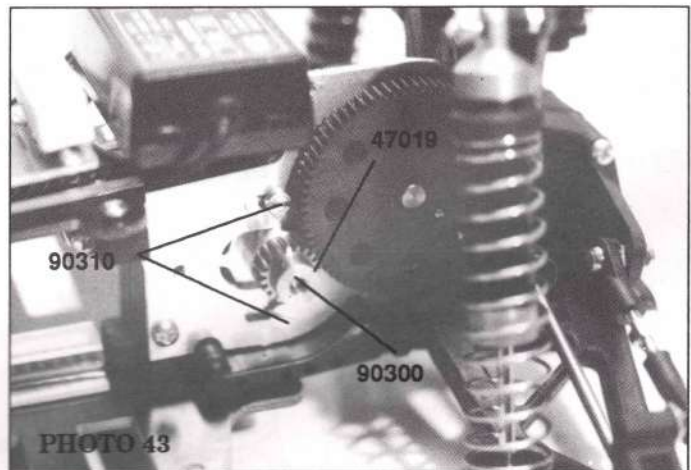

- 2) MONTAGE DU CARTER PIGNON. (PHOTO 44)
- MONTER LE CARTER PIGNON (45262) AVEC DEUX VIS TC M3X5 (90306). POUR PARFAIRE L'ETANCHEITE, NOUS VOUS PRECONISONS L'EMPLOI DE JOINT SILICONE EN TUBE.

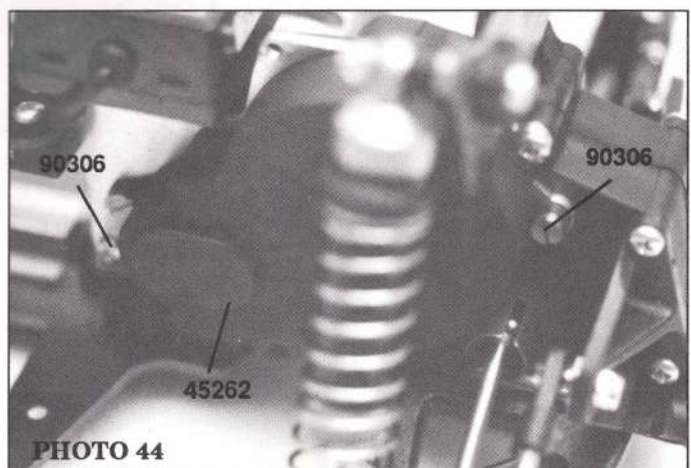

# SANTANA JUNIOR 4WD

3) MONTER LE PARE CHOC AVANT AVEC DEUX VIS TC N°4 X 9,5 (90720). ( (PHOTO 45)

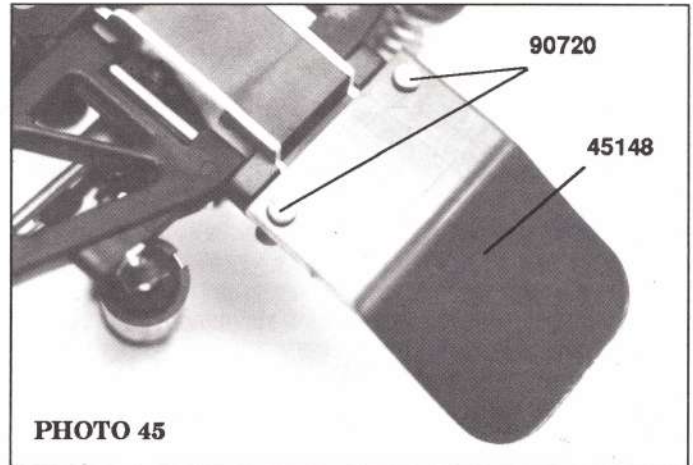

4) FIXATION DE L'AILERON . ( PHOTO 46 )

- METTRE DEUX VIS HC M3X4 (90300) SUR LES SUPPORTS D'AILERON QUI SE TROUVENT DEJA SUR LA VOITURE.

- ENFILER LES DEUX PIECES (45103) SUR LA CORDE A PIANO SUPPORT D'AILERON ,ELLES SERONT FIXEES AVEC DEUX VIS HC M3X4 (90300).VOUS POUVEZ ALORS PLIER LA CORDE A PIANO COMME LE MONTRE LA PHOTO 52.L'AILERON SERA FIXE SUR LES PIECES (45103) AVEC DEUX CLIPS DE CARROSSERIE

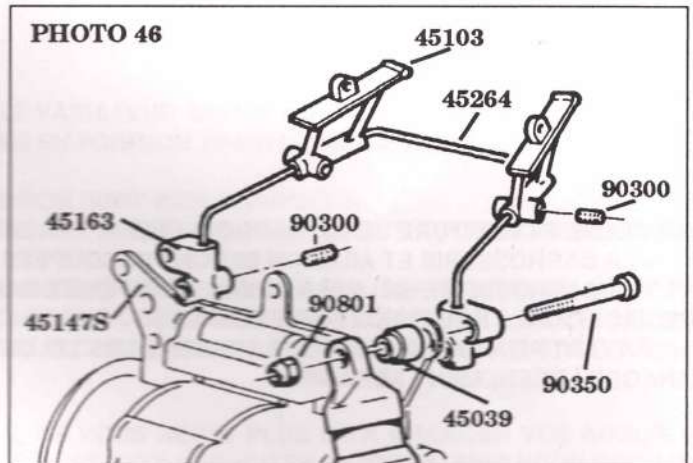

5) MONTAGE DES ROUES. (PHOTO 47)

- MONTER LES PNEUS SUR LES JANTES, IL EST CONSEILLE DE LES COLLER AVEC DE LA COLLE CYANOACRYLATE, PUIS MONTER LES ROUES SUR LA VOITURE EN LES BLOQUANT AVEC LES ECRUS NYLSTOP M4 (90802) QUI SE TROUVENT DEJA SUR LA VOITURE.

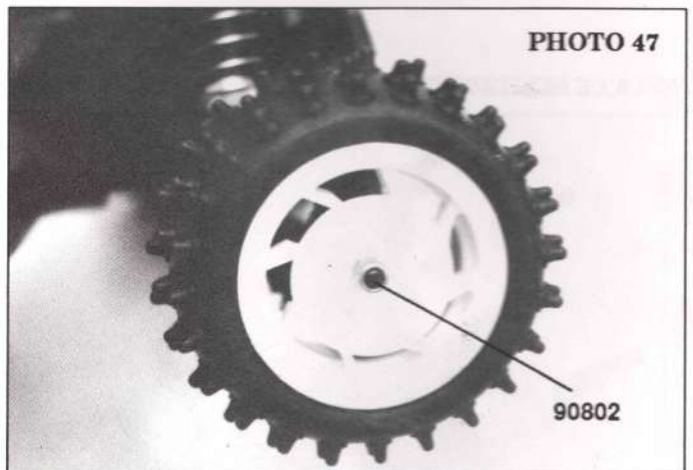

6) FIXATION DES ACCUS EN 2 X 3. (PHOTO 48)

- LEUR FIXATION SE FERA A L'AIDE DE QUATRE VIS TF M3X30 (90365), DE HUIT ECRUS NYLSTOPS M3 (90801) ET DE DEUX BRIDES D'ACCUS (45261).

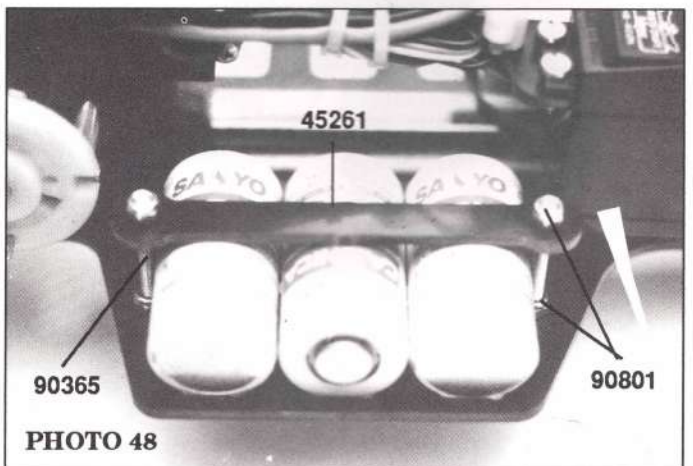

# SANTANA JUNIOR 4WD

## 7) FIXATION DES ACCUS EN LONG (PHOTO 49)

- FIXER LES PLAQUETTES (45182) SUR LE CHASSIS A L'AIDE DES HUIT VIS TF M3X5 (90307) ET DES BAGUES JAUNES (45121). METTRE UN ECROU M3 (90800) ET UNE VIS TC M3X20 (90360) DANS LES BRIDES DE BATTERIE (45107) PUIS FIXER LE PACK D'ACCUS COMME L'INDIQUE LA PHOTO 49.

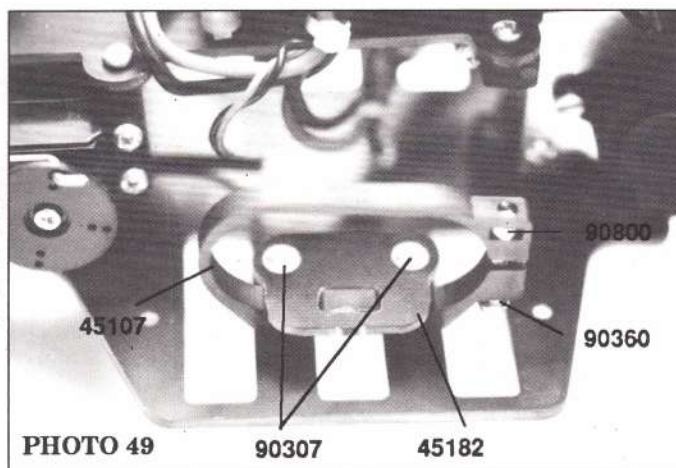

## 6) DECOUPE ET PEINTURE DE LA CARROSSERIE

- LA CARROSSERIE ET AILERON SERONT DECOUPEES AVEC UN PETIT CISEAU EN SUIVANT LE TRACE.
- LA CARROSSERIE EN LEXAN DEVRA ETRE PEINTE PAR L'INTERIEUR SELON VOTRE GOUT AVEC DE LA PEINTURE SPECIAL LEXAN. ( HOBBYNOX PAR EXEMPLE )
- AVANT PEINTURE, NOUS VOUS CONSEILLONS DE DEPOLIR L'INTERIEUR DE LA CARROSSERIE AVEC UN LIQUIDE MENAGER LEGEREMENT ABRASIF.

VOILA, LE MONTAGE DE VOTRE SANTANA TOUCHE A SA FIN, MAIS LES DERNIERS REGLAGES RESTENT A FAIRE

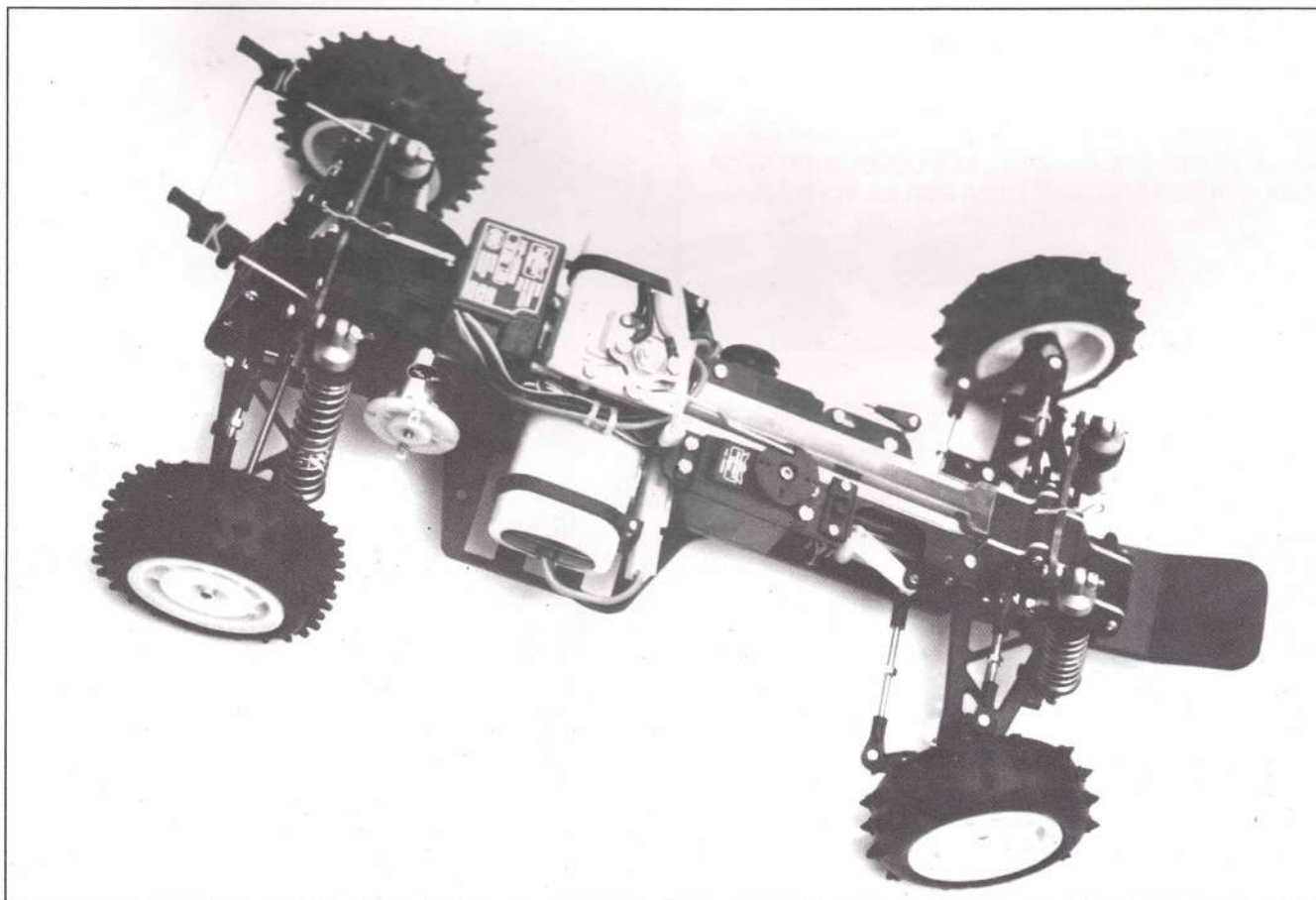



# SANTANA JUNIOR 4WD

## REGLAGE:

- LE PINCEMENT DES ROUES AVANT PEUT ETRE AJUSTE EN REGLANT LA LONGUEUR DES BIELLETES DE DIRECTION .

LES ROUES AVANT DOIVENT ETRE LEGEREMENT PINCEES (DE 1 A 2°) POUR OBTENIR UNE BONNE STABILITE A HAUTE VITESSE.

- VOUS DISPOSEZ DE TROIS TYPES DE PISTON D'AMORTISSEUR, ILS VOUS PERMETTRONT DE REGLER AU MIEUX L'AMORTISSEMENT DE VOTRE SANTANA.

## CONSEIL D'UTILISATION

- A LA PREMIERE UTILISATION, ASSUREZ VOUS QUE LE VARIATEUR SOIT BIEN AJUSTE AU NEUTRE DE FACON A CE QUE LA VOITURE NE SOIT NI EN MARCHÉ AVANT, NI MEME EN POSITION FREIN LORSQUE LE MANCHE D'ACCELERATION EST AU NEUTRE.

- TOUJOURS S'ASSURER QUE LES BATTERIES D'EMISSION SONT BIEN CHARGEES.

- SI VOUS NE VOUS SERVEZ PAS DE LA VOITURE PENDANT QUELQUES JOURS, NOUS VOUS CONSEILLONS DE RETIRER TOUTES LES BATTERIES.

- LORSQUE VOUS PILOTEZ CETTE VOITURE, VOUS DEVEZ ETRE CONSCIENT QUE CETTE VOITURE N'EST PAS INDESTRUCTIBLE ET QU'IL NE FAUT PAS LUI FAIRE FRANCHIR DES OBSTACLES QUI NE SONT PAS A SON ECHELLE.

- LE FABRIQUANT ET L'IMPORTATEUR NE SONT EN AUCUN CAS RESPONSABLE DES DOMMAGES QUE POURRAIT CAUSER CETTE VOITURE LORS DE SON EVOLUTION.

VOILA, LE MONTAGE DE VOTRE VOITURE EST TERMINE, IL NE VOUS RESTE PLUS QU'A CHARGER VOS ACCUS. EN ESPERANT QUE VOUS PRENDREZ BEAUCOUP DE PLAISIR A FAIRE EVOLUER VOTRE SANTANA, MRC VOUS SOUHAITE BONNE CHANCE, EN COMPETITION OU EN UTILISATION LOISIR.

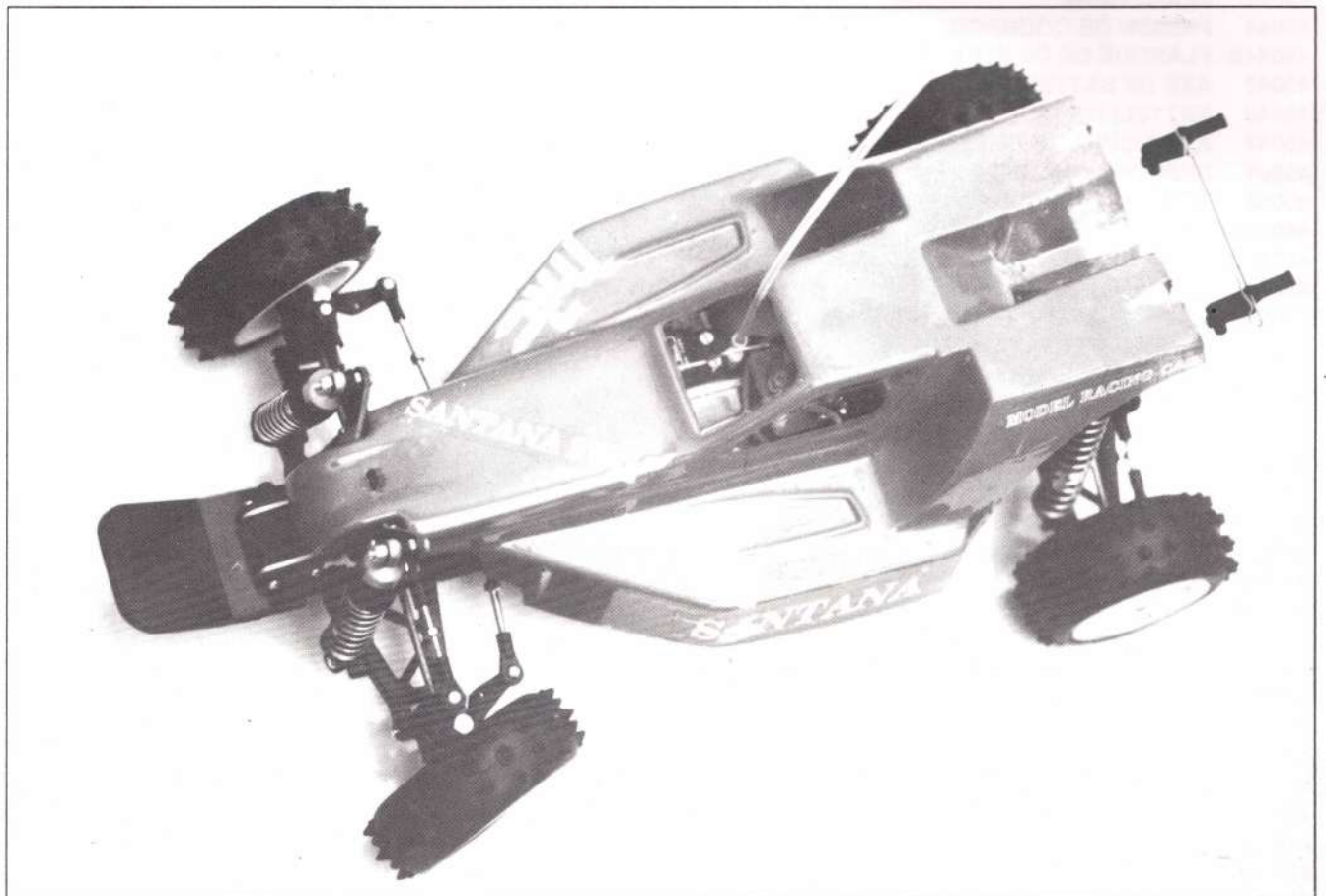

# SANTANA JUNIOR 4WD

## LISTE DES PIECES DETACHEES ET OPTIONS SANTANA

45001	PAIRE DE JANTE AVANT 4X4	45077	AXE DE FUSEE
45002	PAIRE DE JANTE AVANT 4X2	45078	AXE DE ROUE AR
45003	PAIRE DE JANTE ARRIERE	45079	AXE DE ROUE AVANT
45004	PAIRE DE JANTE AVANT 4X4 ROUE LIBRE	45080	ENTRAINEUR DE ROUE AVANT
45005	PAIRE DE PNEUS AVANT 4X4	45081	BIELLETTTE DE TRIANGULATION
45006	PAIRE DE PNEUS AVANT 4X2	45082	BIELLETTTE DE DIRECTION AVANT
45007	PAIRE DE PNEUS ARRIERE	45083	BIELLETTTE DE TRIANGULATION ARRIERE
45008A	FLASQUE AVANT 4X2	45084	AXE DE TRIANGLE AVANT
45008B	FLASQUE AVANT 4X4	45085	AXE DE FUSEE AVANT
45009	PORTEE RLT AVANT 4X4	45086S	AXE PRINCIPALE
45018	CELLULE AVANT 4X4	45088	BILLE GRAND DIAMETRE
45019	CELLULE AVANT 4X2	45089	BILLE TARAUDEE
45021	BOUCHON SUPERIEUR	45090	BILLE PETIT DIAMETRE
45023A	KIT ENTRETIEN AMORTISSEUR	45091	BIELLETTTE DE LIAISON
45024	TIGE ARRIERE	45092	GOUPILLE 2 X 9,8
45025	TIGE AVANT	45093	AXE DE RENVOI
45026	CORPS D'AMORTISSEUR AR NYLON	45094	TUBE DE SAUVE SERVO
45027	CORPS D'AMORTISSEUR AR DURAL	45095	AXE DE SAUVE SERVO
45028	CORPS D'AMORTISSEUR AV NYLON	45096	TRINGLERIE DE SERVO
45029	CORPS D'AMORTISSEUR AV DURAL	45103	FIXATION D'AILERON
45030A	COUPELLE	45104	SUPPORT AILERON
45030	JOINT	45105	CLIPS CARROSSERIE
45031	RONDELLE	45107	BRIDE DE BATTERIE
45032	BOUCHON INFERIEUR	45108	MOULAGE RENVOI
45034	BAGUE DE REGLAGE	45109	MOULAGE SAUVE SERVO
45034B	BAGUE DE REGLAGE	45110	MOULAGE SAUVE SERVO
45035	RESSORT ARRIERE	45111	TUBE D'ANTENNE
45036	RESSORT AVANT	45115	PLOT SUPPORT D'ANTENNE
45037	COUPELLE RESSORT	45116	ENTRETOISE JAUNE
45038	ROTULE	45118	PROTEGE COURROIE SUPERIEUR
45039	ENTRETOISE	45119	PROTEGE COURROIE INFERIEUR
45040	AXE LONG DE DIFFERENTIEL	45120	SUPPORT DE SERVO
45041	ROULEMENT 8 X 14 X 4	45121	BAGUE JAUNE
45041R	RONDELLE 0,4 X 8 X 12	45122	ROULEMENT 5X10X4
45042	PLANETAIRE	45122B	BAGUE 5X10X4
45044	PIGNON DE COURROIE	45138	RESSORT DE SAUVE SERVO
45044B	FLASQUE DE DIFFERENTIEL	45139	MOTEUR MABUCHI 540 RS
45045	AXE DE SATTELLITE	45146	SUPPORT D'AMORTISSEUR AVANT
45046	SATTELLITE	45146M	SUPPORT AMORTISSEUR AVANT DURAL
45047	AXE COURT DE DIFFERENTIEL	45147S	SUPPORT D'AMORTISSEUR ARRIERE
45051	SUPPORT CHASSIS	45148	PARE CHOC
45053	TRIANGLE DE SUSPENSION ARRIERE	45148	PARE CHOC ETROIT
45054DS	SUPPORT DE TRIANGLE DROIT	45153	VARIATEUR MECANIQUE
45054GS	SUPPORT DE TRIANGLE GAUCHE	45159	BARRE ANTI ROULI AVANT
45055	FUSEE ARRIERE	45160	BARRE ANTI ROULI ARRIERE
45061	ROTULE GRAND DIAMETRE	45161	BRIDE DE BARRE ANTI ROULI
45062	ROTULE PETIT DIAMETRE	45162	BIELLETTTE ANTI ROULI
45063D	SUPPORT PARE CHOC DROIT	45163	BILLE DE BARRE ANTI ROULI
45063G	SUPPORT PARE CHOC GAUCHE	45167	FLACON D'HUILE
45064D	SUPPORT TRIANGLE DROIT	45172	CARROSSERIE SANTANA
45064G	SUPPORT TRIANGLE GAUCHE	45173	AILERON SANTANA
45065D	BRIDE CHASSIS DROIT	45174	BAIGNOIRE SANTANA
45065G	BRIDE CHASSIS GAUCHE	45175	CHASSIS SANTANA 4X2
45066	TRIANGLE AVANT	45176	PLATINE SUPERIEURE SANTANA
45068D	FUSEE AVANT DROITE	45177	DEMI CELLULE DROITE
45068G	FUSEE AVANT GAUCHE	45178	DEMI CELLULE GAUCHE
45069D	SUPPORT FUSEE DROIT	45179	PLATINE SUPERIEURE SANTANA JUNIOR
45069G	SUPPORT FUSEE GAUCHE	45180	CARROSSERIE SANTANA JUNIOR
45070	AXE DE PIVOT	45183	KIT ACCUS LONG SANTANA
45071	CARDAN	45191	P.PNEU AR SANTANA
45072	CARDAN A CROISILLON AV ROUE LIBRE	45192	P.PNEU AR ENDURO
45073	ROUE LIBRE	45193	P.PNEU AR MRX 89
45074	ADAPTATEUR ROUE LIBRE	45200	KIT AMORTISSEUR STANDARD
45075	CARDAN A CROISILLON AR	45201	KIT AMORTISSEUR COMPETITION
45075S	CARDAN A CROISILLON AV	45202	KIT BARRE ANTI ROULI
45076	AXE DE TRIANGLE	45210	KIT CONVERSION 4X2/4X4 SANTANA

## LISTE DES PIECES DETACHEES ET OPTIONS SANTANA

45211	DIFFERENTIEL AR SANTANA	47023	PIGNON MOTEUR 23 DTS
45212	KIT CELLULE AR SANTANA	47024	PIGNON MOTEUR 24 DTS
45250	ENTRETOISE DE TRIANGLE	47025	PIGNON MOTEUR 25 DTS
45251	POULIE	90201	CIRCLIP DIAMETRE 3
45252	PIGNON INTERMEDIAIRE	90204	CIRCLIP DIAMETRE 6
45253	COURONNE 75 DENTS	90205	CIRCLIP DIAMETRE 5
45254	COURROIE SANTANA	90250	VIS CHC 2X5
45255	SUPPORT COURONNE	90252	VIS TF 2X14
45256	GOUPILLE 2X5.8	90300	VIS HC M3X4
45257	RADIATEUR	90306	VIS TC M3X5
45258	PLATINE SUPPORT MOTEUR	90310	VIS TC M3X8
45259	PIGNON DE DIFFERENTIEL	90320	VIS TF M3X8
45261	BRIDE D'ACCUS	90335	VIS TF M3X12
45262	CARTER PIGNON	90350	VIS TC M3X25
45264	CORDE A PIANO D'AILERON	90360	VIS TC M3X20
45265	BAGUE SUPPORT COURONNE	90365	VIS TF M3X30
45270	VELCRO	90720	VIS TC N°4X9.5
45275	AUTOCOLLANT SANTANA FLUO	90721	VIS TF N°4X9.5
45276	SUPPORT AMORTISSEUR ARRIERE DURAL	90725	VIS TC N°4X12.7
45280	KIT VISSERIE ALUMINIUM	90727	VIS TC N°4X19
46090	DOUBLE FACE	90728	VIS TF N°4X19
47019	PIGNON MOTEUR 19 DTS	90800	ECROU M3
47020	PIGNON MOTEUR 20 DTS	90801	NYLSTOP M3
47021	PIGNON MOTEUR 21 DTS	90802	NYLSTOP M4
47022	PIGNON MOTEUR 22 DTS	30004	HUILE SILICONE 150/350/500

### EVOLUTION DU SANTANA JUNIOR EN SANTANA 4X4 COMPETITION

VOUS POURREZ UTILISER LES PIECES OPTIONS SUIVANTES:

- CARDAN A CROISILLONS AVANT ET ARRIERE
- ROULEMENTS DE ROUE
- ROUE LIBRE SUR LE TRAIN AVANT
- CORPS D'AMORTISSEUR DURAL
- BAGUE DE REGLAGE
- CARROSSERIE SANTANA
- PROTECTION INFERIEUR DE CHASSIS
- BARRE ANTI ROULIS AVANT ET ARRIERE
- PLATINE SUPERIEUR SANTANA
- VISSERIE ALUMINIUM
- PIGNON MOTEUR ( DE 19 A 25 DTS )
- HUILE SILICONE (150/350/500)

PIECES DETACHEES SANTANA

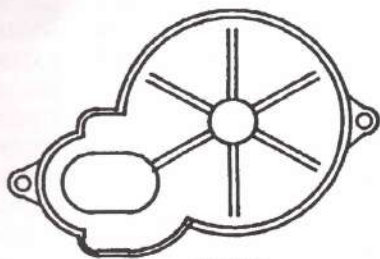

45262

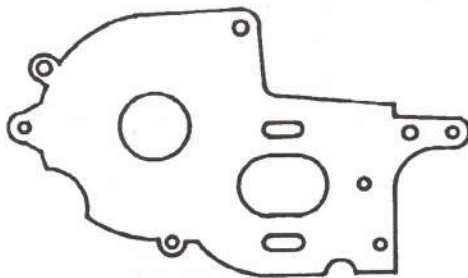

45258

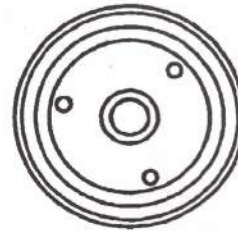

45259

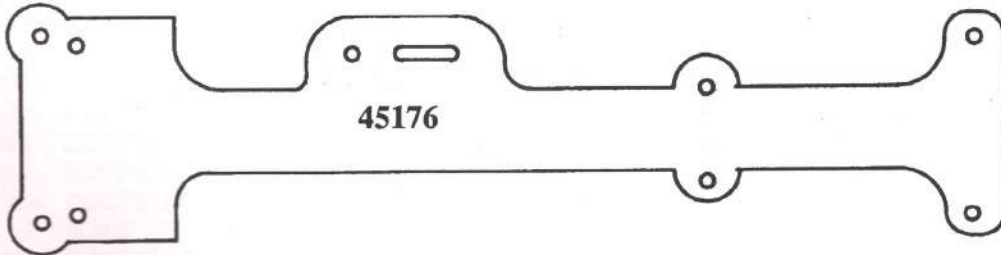

45176



45252



45251



45253



45255

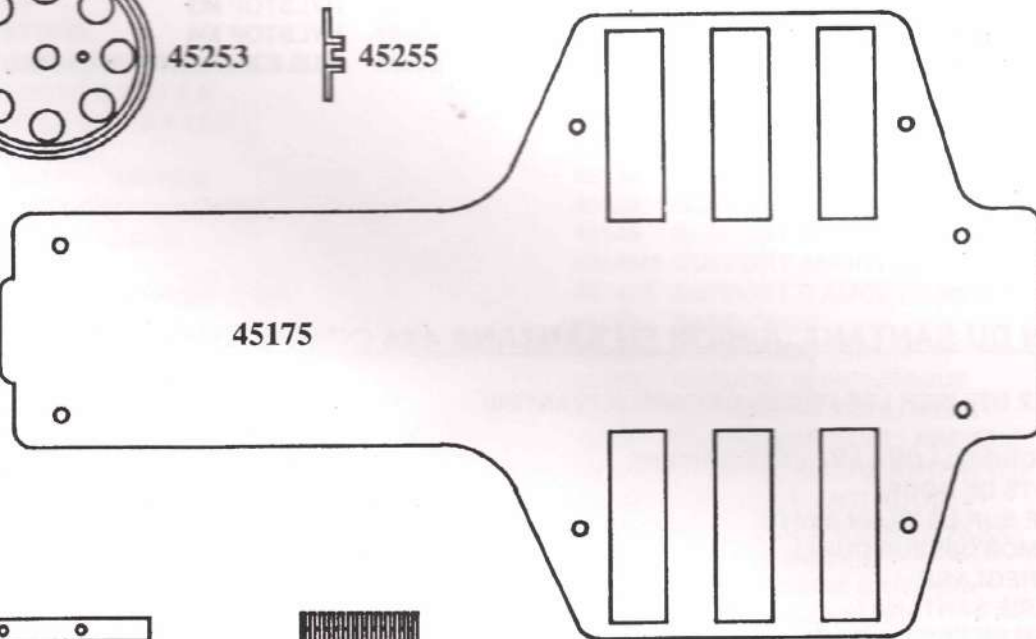

45175

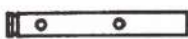

45086 S



45257

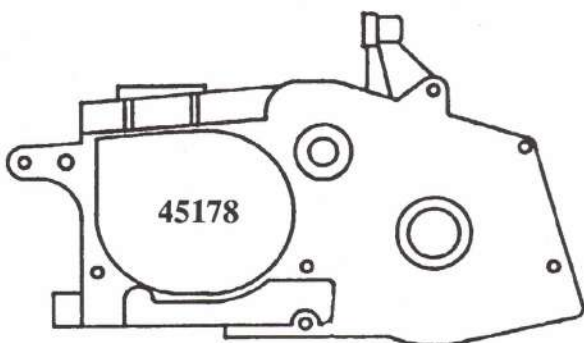

45178

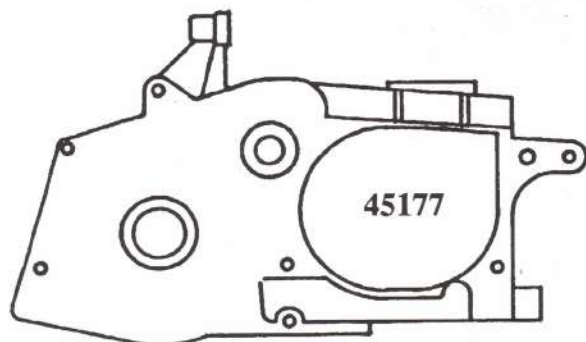

45177

# SANTANA JUNIOR 4WD

## PIECES DETACHEES SANTANA

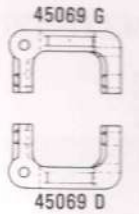
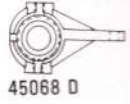
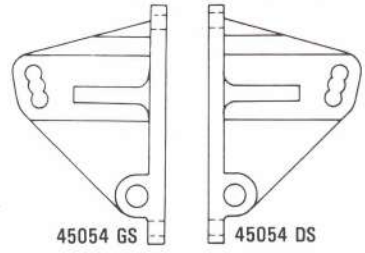
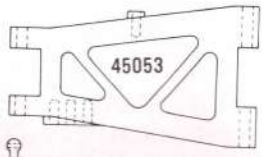
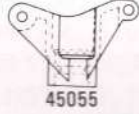
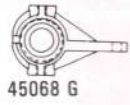

45071

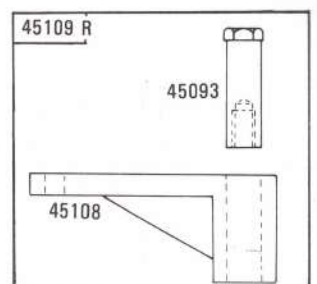
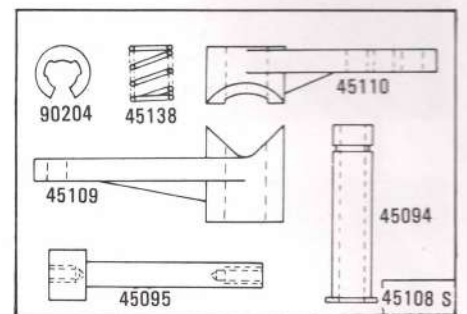
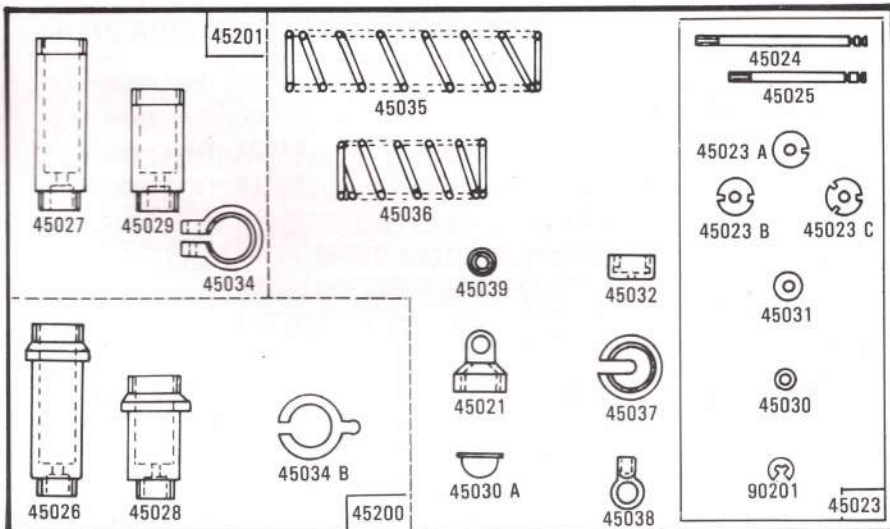
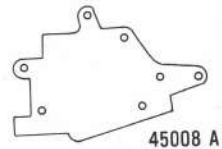
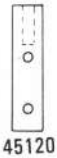
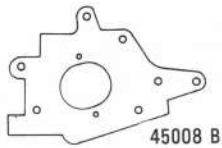
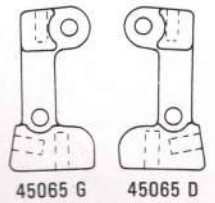
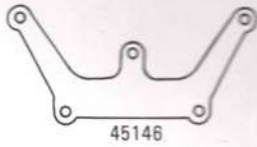
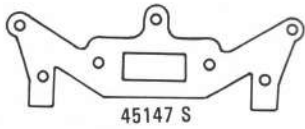
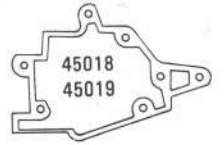

# SANTANA JUNIOR 4WD

## PIECES DETACHEES SANTANA

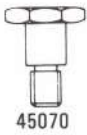

45070



45074

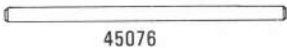

45076



45077



45084



45085

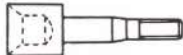

45078



45079



45086 S



45122  
45122 B



45041  
45041 B



45081



45082



45083



45096



45092



47018  
↓  
47025



45105



45001  
45002  
45003  
45004



45139



45072

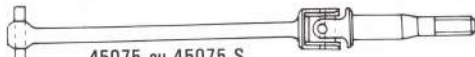

45075 ou 45075 S



45080



45254



45167



45161



90201



90205



90204



90300



90725



90720



90800



90801



90802



90250



90306



90310



90252

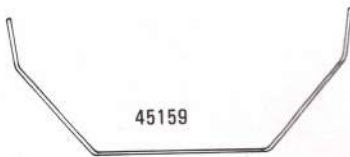

45159

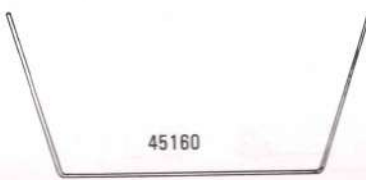

45160



45088



45089



45090

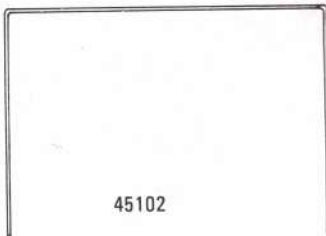

45102

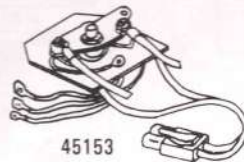

45153

- 45005 - Pneu avant 4 x 4
- 45006 - Pneu avant 4 x 2
- 45007 - Pneu arrière 4 x 4
- 45118 - Protège courroie supérieur
- 45119 - Protège courroie inférieur
- 45180 - Carrosserie
- 45173 - Aileron
- 45148 - Pare-chocs avant

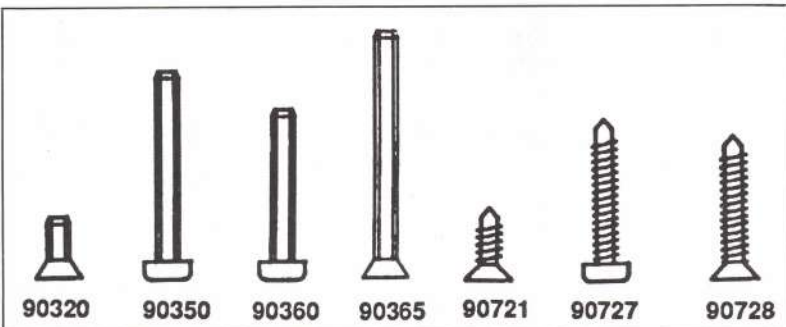

90320

90350

90360

90365

90721

90727

90728

# SANTANA 4X4 JUNIOR

DESTINE AVANT TOUT AU DEBUTANT, LE SANTANA JUNIOR 4X4 BENEFICIE DE TOUTE L'EXPERIENCE ACQUISE PAR M.R.C. IL EST LIVRE D'ORIGINE AVEC UN MOTEUR MABUCHI 540 RS, UN VARIATEUR MECANIQUE A TROIS VITESSE EN MARCHÉ AVANT ET ARRIERE AINSI QUE 4 AMORTISSEURS HYDRAULIQUES A VOLUMES CONSTANT. PAR LA SUITE, LE SANTANA JUNIOR 4X4 POURRA ETRE TRANSFORME EN UN REDOUTABLE ENGIN DE COMPETITION GRACE A DE NOMBREUSES OPTIONS.

**DEBUTER EN 4X4 SANS SE RUINER, UN SEUL CHOIX POSSIBLE :  
LE SANTANA JUNIOR 4X4**

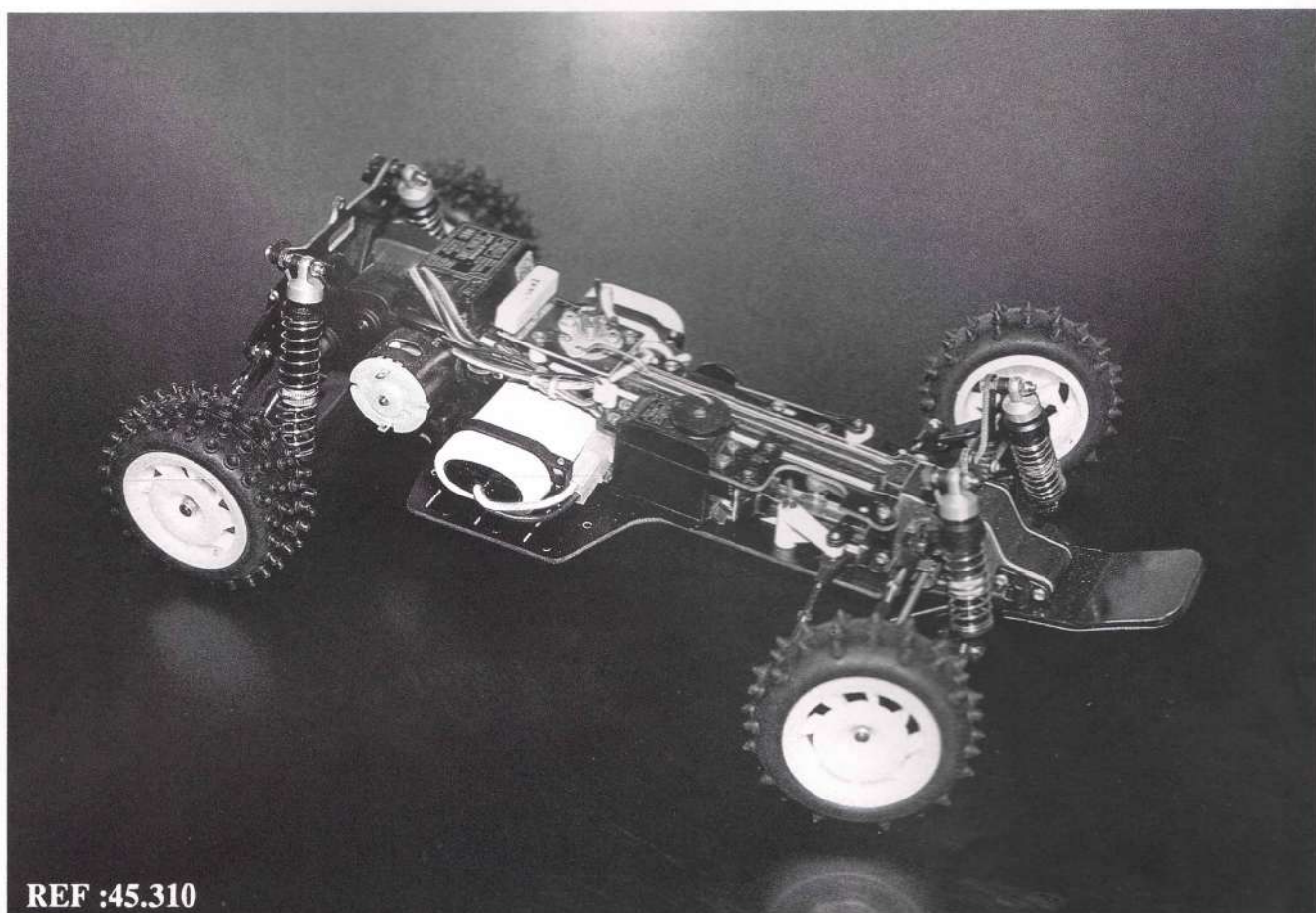

REF :45.310

## TRAIN ARRIERE

LE SANTANA JUNIOR 4X4 DISPOSE DES DERNIERS PERFECTIONNEMENTS APPORTES EN COMPETITION. LE MOTEUR MONTE EN POSITION CENTRALE, LES AMORTISSEURS HYDRAULIQUES A VOLUME CONSTANT LUI OFFRENT UNE STABILITEE ET UN COMPORTEMENT EXEMPLAIRE. L'UTILISATION DE PIGNON PETIT MODULE (0,6), DE 7 ROULEMENTS A BILLE ET D'UNE COURROIE POUR LA TRANSMISSION CENTRALE PERMETTENT DES ACCELERATIONS IMPRESSIONNANTES.

## TRAIN AVANT

LE SANTANA JUNIOR 4X4 EST EQUIPE D'ORIGINE D'AMORTISSEURS HYDRAULIQUES A VOLUME CONSTANT ET D'UN SAUVE SERVO HAUTE SECURITE. LE DIFFERENTIEL A PIGNONS MONTE SUR 2 ROULEMENTS A BILLES DONNE A CETTE VOITURE UNE TENUE DE ROUTE IRREPROCHABLE CE QUI SIMPLIFIRA L'APPRENTISSAGE DES DEBUTANTS.



**MRC**  
MODEL RACING CAR



## MODEL RACING CAR

LE 19/03/90

### ADDITIF A LA NOTICE DU SANTANA JUNIOR 4 ROUES MOTRICES

POUR MIEUX VOUS SERVIR, CERTAINES MODIFICATIONS PEUVENT ETRE EFFECTUEES SUR NOS VOITURES AU COURS DE LA COMMERCIALISATION.

CET ADDITIF EST DESTINE A VOUS INFORMER DE CES MODIFICATIONS AVANT QUE CELLES-CIN'APPARAISSENT SUR LA NOTICE. AVANT DE COMMENCER LE MONTAGE DE VOTRE SANTANA JUNIOR, NOUS VOUS CONSEILLONS DE LE LIRE ATTENTIVEMENT.

#### 1) PHASE A : MONTAGE DES DIFFERENTIELS

POUR UN FONCTIONNEMENT OPTIMAL DE VOS DIFFERENTIELS, UN EBAYURAGE SOIGNEUX DE TOUTES LES PIECES QUI LES COMPOSENT EST IMPERATIF. VERIFIER LORS DU MONTAGE QUE LE SATELLITE REF 45042 TOURNE LIBREMENT DANS LE PIGNON DE DIFFERENTIEL REF 45259.

LE MONTAGE D'UNE OU DE DEUX RONDELLES DE CALAGE ENTRE LE ROULEMENT 8X14X4 REF 45041 ET LE PIGNON DE DIFFERENTIEL REF 45259 EST CONSEILLE AFIN D'OBTENIR UN JEU LATERAL CORRECT LORS DU MONTAGE DES DIFFERENTIELS DANS LES CELLULES AVANT ET ARRIERE. VOUS TROUVEREZ LES RONDELLES NECESSAIRES DANS LES SACHETS DE DIFFERENTIEL.

#### 2) PHASE C : MONTAGE DE LA CELLULE AVANT

LES SUPPORTS DE TRIANGLE REF 45064G ET 45064D AYANT ETE MODIFIE POUR AMELIORER LA FIABILITE. LES BILLES REF 45088 SERONT VISSEES DIRECTEMENT DANS LE PLASTIQUE. LES ECROUS NYLSTOP REF 90801 NE SONT PLUS NECESSAIRE.

#### 3) PHASE E : MONTAGE DU TRAIN ARRIERE

LES AXES DE TRIANGLE AVANT ET ARRIERE SONT DIFFERENTS, LES ARRIERE REF 45076 SONT LEGEREMENT PLUS LONG QUE LES AVANT.

#### 4) PHASE J ET H : MONTAGE DE LA RADIOCOMMANDE

CONTRAIREMENT AUX INDICATIONS DE LA NOTICE, LE VARIATEUR LIVRE DANS LA BOITE NE COMPORTE PAS D'INTERRUPTEUR. LA PRISE RADIO ROUGE DU VARIATEUR SERA DONC DIRECTEMENT BRANCHEE SUR L'EMPLACEMENT BATTERIE DU RECEPTEUR. LA MISE EN MARCHÉ DE VOTRE VOITURE SE FERA DONC LORS DU BRANCHEMENT DES ACCUS. POUR PROCEDER AINSI, IL EST IMPERATIF QUE VOTRE RECEPTEUR SOIT EQUIPE D'UN SYSTEME BEC. SI CE NEST PAS LE CAS, VOUS DEVREZ UTILISER UNE ALIMENTATION RADIO EXTERIEUR.

#### ATTENTION

POUR METTRE EN MARCHÉ VOTRE VOITURE, IL EST IMPERATIF :

- D'ALLUMER L'EMETTEUR AVANT DE BRANCHER LES ACCUS ET DE NE PAS POSER LA VOITURE PAR TERRE. VERIFIER LE BON FONCTIONNEMENT DE L'ENSEMBLE ET SI TOUT VA BIEN, VOUS POUVEZ ALORS ROULER.

VOILA, CES QUELQUES CONSEILS SUPPLEMENTAIRES DEVRAIENT VOUS PERMETTRE DE MENER A BIEN LE MONTAGE DE VOTRE SANTANA JUNIOR 4 ROUES MOTRICES